

Produktkatalog 2017/18



Heben & Zurren





Heben & Zurren direkt vom Hersteller

... mit Sicherheit ... für Ihre Sicherheit

Sehr geehrte Kundinnen und Kunden, sehr geehrte Partner.

Gerne stellen wir Ihnen unser neues Lieferprogramm - Heben & Zurren - für 2017/18 vor. Wir freuen uns, dass Sie sich einen Moment Zeit für uns unseren Produktkatalog nehmen, der Ihnen einen guten Einblick in die spannende Welt der Hebe- und Zurrtechnik geben soll.

Als Hersteller und Händler von Anschlag- und Lastaufnahmemitteln, können Sie in unserem Fachbereich auf das fundierte Fachwissen unseres Teams, zurückgreifen - zur technischen Unterstützung bzw. Beratung, für Seminare in Ihrem Unternehmen und alles, was mit dem Heben und Bewegen von Lasten zu tun hat.

Langjährige Erfahrung und spezialisiertes Know-how machen uns zu einem der weltweit führenden Experten für textile Hebe- und Zurrmittel. Die vielfach patentierten Produkte werden komplett von uns entwickelt und im eigenen Werk - in der EU - produziert. Deshalb sind auch kundenspezifische Spezialanfertigungen jederzeit möglich. Gerne auch mit Lloyds- oder DNV Abnahmen.

Sollten Sie Fragen haben oder ein Angebot wünschen, stehen wir Ihnen jederzeit gerne zur Verfügung - zögern Sie nicht, uns anzurufen.

Mit freundlichen Grüßen

Ihr VTT- Team





VTT Group

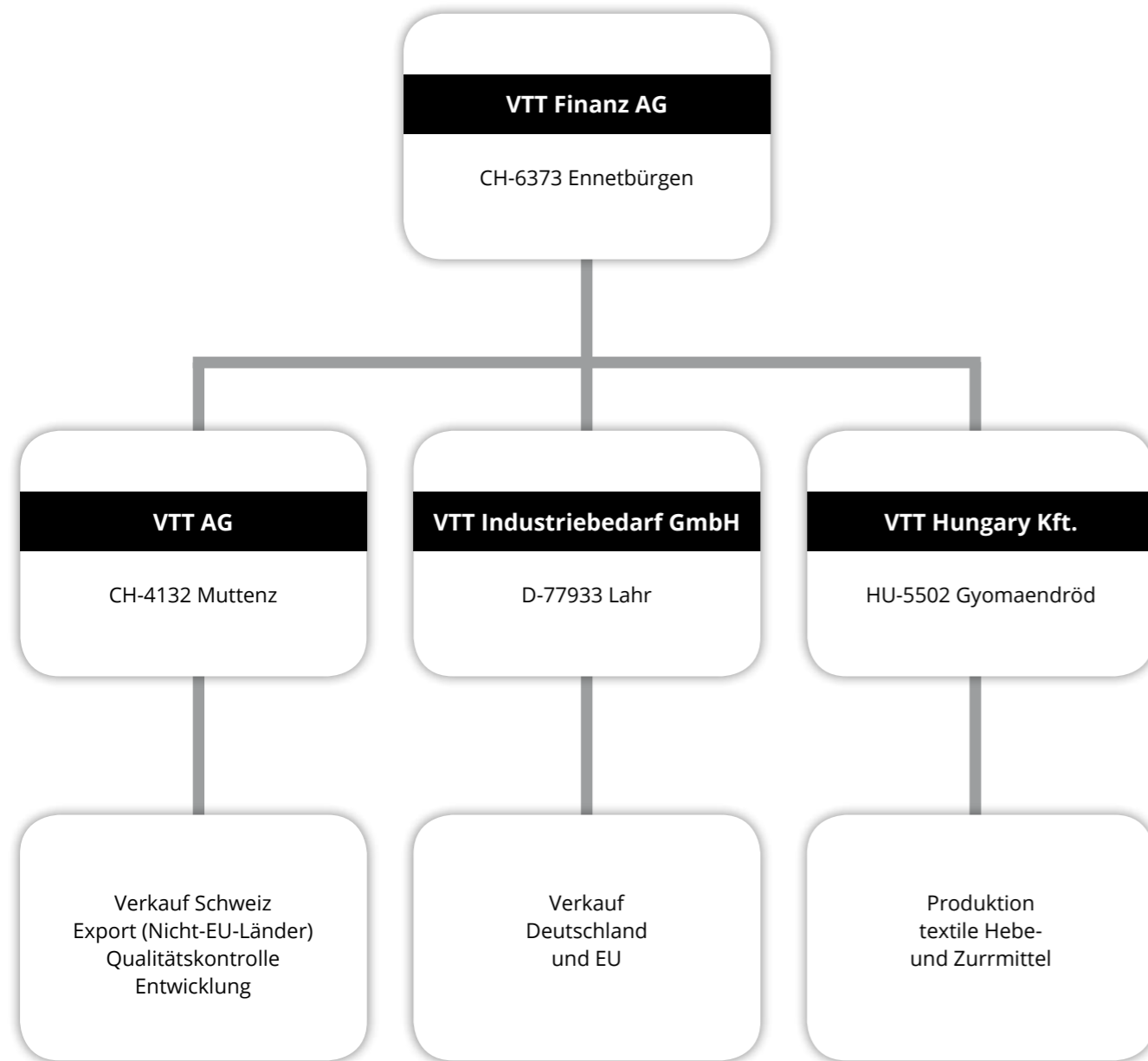

VTT Group
unabhängig und inhabergeführt



VTT Industriebedarf GmbH

Postanschrift
Büro und Lager

VTT Industriebedarf GmbH
Almweg 28b
D-77933 Lahr/Schwarzwald

Telefon:
Telefax:
E-Mail:
Homepage:

+49 (7821) 94 04 0
+49 (7821) 94 04 19
lahr@vtt-group.com
www.vtt-group.com

Handelsregister:
Steuer-Nr.:
ID-Nr.:

HRB 391115
100500/2056
DE173011419

Banken:

Sparkasse Offenburg
BLZ 664 500 50 - Konto 76 107 434
Postbank Karlsruhe
BLZ 660 100 75 - Konto 106 95 753



Ansprechpartner

Geschäftsführung:	Beat Glauner	Telefon:	07821 / 94 04-12
		E-Mail:	beat.glauner@vtt-group.com
Geschäftsführung:	Jürg Glauner	Telefon:	07821 / 94 04-16
		E-Mail:	juerg.glauner@vtt-group.com
Prokurist Verkaufsleitung	Holger Hesse	Telefon:	0162 / 246 58 42
		E-Mail:	holger.hesse@vtt-group.com
Technische Beratung „Heben und Zurren“	Marcel Kistler	Telefon:	07821 / 94 04-10
		E-Mail:	marcel.kistler@vtt-group.com
Fachberater „Heben+ Zurren“ im Außendienst	Detlef Hesse	Telefon:	0173 / 189 07 80
		E-Mail:	detlef.hesse@vtt-group.com
Vertrieb ID Buchhaltung	Kathrin Gaiser	Telefon:	07821 / 94 04-11
		E-Mail:	kathrin.gaiser@vtt-group.com
Vertrieb Innendienst	Anna Müller	Telefon:	07821 / 94 04-13
		E-Mail:	anna.mueller@vtt-group.com

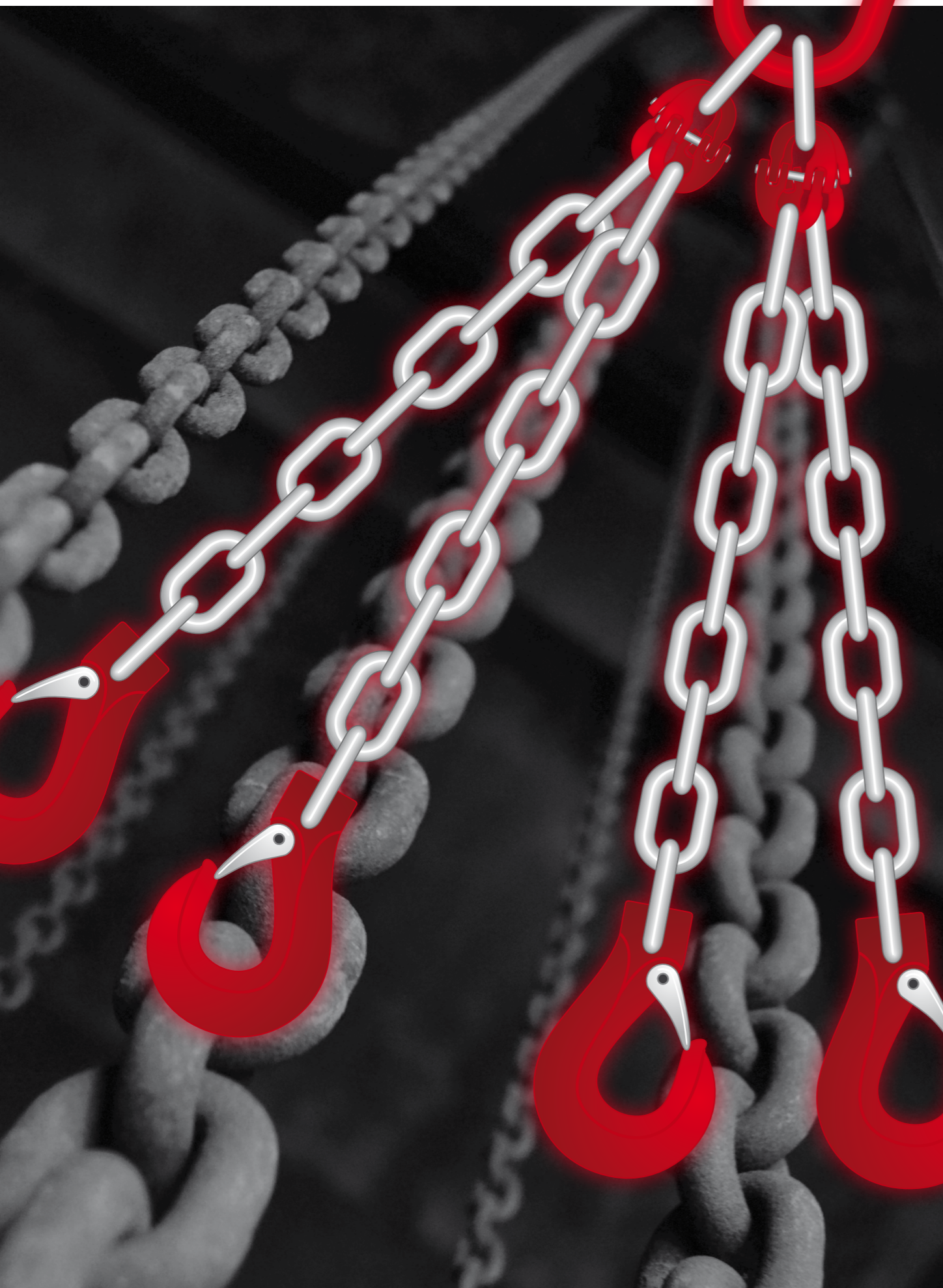

Lieferprogramm 2017/18

Rundschlingen	09
Hebebänder / Hebebandgehänge	21
Hebegurtschlingen / Boots-Hebegurtschlingen	27
Umreifungs- und Zurrgurte / Ratschen / Beschlagteile	33
Schnitt- und Scheuerschutz / Kantenschutz / PuTec	43
Drahtseile / Anschlagseile / lfd. Seile	49
Anschlagketten / Zurrketten	57
Schäkel / Drahtseilklemmen / Zubehör	67
Anschlagpunkte	77
Lastaufnahmemittel	85
Transporttechnik	101
VTT Betriebshygiene	113



Rundschlingen DUPLIX® mit Doppelmantel

Mit Sicherheit die schwersten Lasten heben

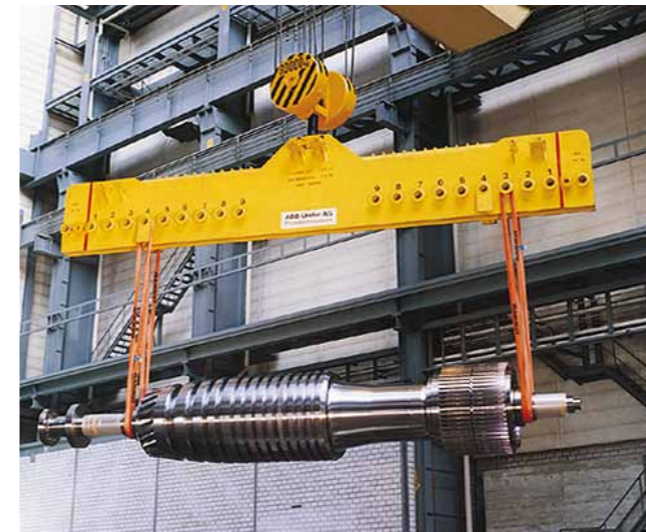

Speziell entwickelt für schwere Lasten

Die DUPLIX-Rundschlingen sind technologische Spitzenprodukte für die optimale Kombination maximaler Sicherheit, eines einfachen Handlings und einer langen Lebensdauer. Ihre robuste Konstruktion und die hohe Flexibilität erlauben das sichere und schonende Heben von schweren Lasten - in der Industrie und im Transportwesen ebenso wie im Kraftwerk-, Hoch- und Tiefbau.

Doppelmantel = doppelte Lebensdauer, auch bei extremer Beanspruchung

Der Kern besteht aus parallelgebündelten Polyester-Endlosgarnen, was eine enorme Reißfestigkeit verleiht. Der speziell dichtgewobene Doppelmantel ist besonders abriebfest und langlebig. Die Farbe des äußeren Mantels zeigt die Belastbarkeit der Schlinge; der Innenmantel ist immer schwarz eingefärbt, damit Beschädigungen sofort sichtbar werden.

Maximale Sicherheit

Die DUPLIX-Rundschlingen werden aus erstklassigen Materialien gefertigt, durchlaufen eine genaue Qualitätskontrolle und entsprechen den sicherheitsrelevanten Normen (EN 1492-2). Details, wie eingewobene Silber-Streifencodierungen, zeigen die Belastbarkeit auch dann noch, wenn die Schlinge verschmutzt ist und die Aufdrucke nicht mehr lesbar sind.



Rundschlingen DUPLIX, 1 - 8 t, EN 1492-2, Sicherheitsfaktor 7:1

Art.-Nr.	Nutzlänge in m (3-stellige Zusatznummer immer mit Art.-Nr. angeben)										Farbe	WLL (Tragkraft) t	Breite unter Bela- stung mm	Dicke unter Bela- stung mm	Ge- wicht pro m kg
	0.5	1	1.5	2	2.5	3	4	5	6	div. Längen					
Länge in m	0.5	1	1.5	2	2.5	3	4	5	6	div. Längen		t	mm	mm	kg
7009000-...	001	002	003	004	005	006	007	008	009	000	violett	1	40	7	0.35
7009001-...	001	002	003	004	005	006	007	008	009	000	grün	2	50	10	0.55
7009002-...	-	001	002	003	004	005	006	007	008	000	gelb	3	60	10	0.75
7009003-...	-	001	002	003	004	005	006	007	008	000	grau	4	60	15	0.90
7009004-...	-	-	-	001	002	003	004	005	006	000	rot	5	70	15	1.10
7009005-...	-	010	-	001	002	003	004	005	006	000	braun	6	70	20	1.20
7009006-...	-	-	-	001	002	003	004	005	006	000	blau	8	80	20	1.70

Rundschlingen DUPLIX, 10 - 40 t, EN 1492-2, Sicherheitsfaktor 7:1

Art.-Nr.	Nutzlänge in m (3-stellige Zusatznummer immer mit Art.-Nr. angeben)								Farbe	WLL (Tragkraft) t	Breite mm	Dicke mm	Durch- messer mm	Ge- wicht pro m kg
	2.5	3	4	5	6	7	8	div. Längen						
Länge in m	2.5	3	4	5	6	7	8	div. Längen		t	mm	mm	mm	kg
7009007-...	001	002	003	004	005	006	007	000	orange	10	80	30	50	2.00
7009008-...	001	002	003	004	005	006	007	000	orange	15	90	30	60	2.30
7009009-...	001	002	003	004	005	006	007	000	orange	20	110	35	75	3.20
7009010-...	001	002	003	004	005	006	007	000	orange	25	130	35	80	3.90
7009011-...	001	002	003	004	005	006	007	000	orange	30	140	40	85	4.40
7009012-...	001	002	003	004	005	006	007	000	orange	40	160	50	95	5.60

Rundschlingen DUPLIX, 50 - 100 t, EN 1492-2, Sicherheitsfaktor 7:1

Art.-Nr.	Nutzlänge in m (3-stellige Zusatznummer immer mit Art.-Nr. angeben)										Farbe	WLL (Tragkraft) t	Breite mm	Dicke mm	Durch- messer mm	Ge- wicht pro m kg
	3	4	5	6	7	8	9	10	11							
Länge in m	3	4	5	6	7	8	9	10	11			t	mm	mm	mm	kg
7009013-...	001	002	003	004	005	006	007	008	009	orange	50	180	50	105	6.70	
7009014-...			003	004	005	006	007	008	009	orange	60	200	50	115	7.90	
7009015-...				004	005	006	007	008	009	orange	80	220	70	130	10.00	
7009016-...				004	005	006	007	008	009	orange	100	220	90	145	12.50	

Technische Angaben, 50 bis 100 t

Tragkraft t	Auflage unter Last je Strang mm	Dicke unter Last mm	Länge min. m	Länge max. m	Gewicht bei 1 m Länge, 2-strängig kg
50	170	50	3.5	20	13
60	180	70	5	20	16
80	200	80	6	20	21

Schwerlast-Rundschlingen Mega

Speziell entwickelt für schwerste Lasten

Diese Schwerlast-Rundschlingen sind technologische Spitzenprodukte – eine optimale Kombination von maximaler Sicherheit und langer Lebensdauer.

Die robuste Konstruktion, eine spezielle, doppelte Webart des Mantels und die hohe Flexibilität erlauben ein sicheres und schonendes Heben von schwersten Lasten – in der Industrie und im Transportwesen ebenso, wie im Kraftwerk-, Hoch- und Tiefbau.



EN-Norm	1492-2
Tragkraft	100-200 Tonnen
Max. Länge	30 Meter
Temp. Einsatzbereich	-40° bis +100°
Material	Polyester

WLL (Tragkraft) to. (einf. Direkt)	WLL (Tragkraft) to. (0 -45°)	WLL (Tragkraft) to. (45° - 60°)	WLL (Tragkraft) to. Anschlagart U	Farbe	Gewicht/ m L1 kg
100	70.000	50.000	200.000	orange	18.50
120	84.000	60.000	240.000	orange	22.20
140	98.000	70.000	280.000	orange	26.00
160	112.000	80.000	320.000	orange	29.50
180	126.000	90.000	360.000	orange	33.20
200	140.000	100.000	400.000	orange	37.00

Rundschlingen DUPLIX® INOX mit spez. Mantelgewebe

EN
1492-2
zertifiziert

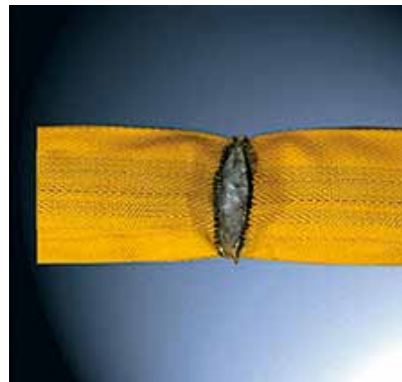

Rundschlinge-Proflix:
nach 400 Scheuerintervallen

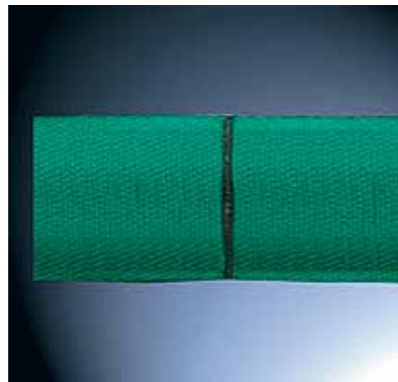

Rundschlinge-Duplix Innox:
nach 400 Scheuerintervallen

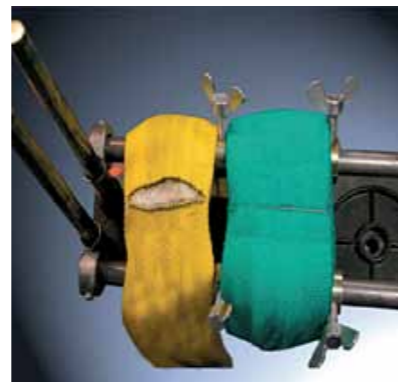

**Vergleich Rundschlinge-Proflix
und -Duplix Innox:**
nach 300 Scheuerintervallen



Scheuertest:
Rundschlinge-Proflix

Innovation für das Heben von Lasten mit rauhen oder porösen Oberflächen

Diese Rundschlinge besteht aus einem patentierten Mantelgewebe. Sehr feine Stahlfasern und eine spezielle Webtechnik erzielen eine hohe Widerstandskraft gegen Schmitteinwirkungen. Im Einsatz mit scharfkantigen Lasten wird eine 8-fach höhere Lebensdauer erzielt, als mit einem gewöhnlichen Rundschlingenschlauch, somit erhalten Sie ein kostengünstiges und äußerst effizientes Qualitäts-Produkt.

Einsatzgebiet von Industrie bis Gewerbe

VTT DUPLIX-INOX- Rundschlingen eignen sich hervorragend zum Heben von Blechrohren, Stahl- und Betonelementen und immer dort, wo scharfe Kanten das Hebemittel stark strapazieren.

Prüfanordnung

Die Rundschlingen werden in eine spezielle Prüfvorrichtung gespannt. Quer über die Rundschlinge wird ein Flacheisen (Dicke 0,8 mm) mit spitzem Kantenradius gezogen. Geschwindigkeit und Anpressdruck werden mechanisch eingestellt, damit die Bedingungen für alle Testobjekte gleich sind.

EN-Norm	1492-2
Tragkraft	1-10 Tonnen
Max. Länge	20 Meter
Sicherheitsfaktor	7:1

Rundschlingen DUPLIX® INOX 2 to. EN 1492-2 , Sicherheitsfaktor 7:1

Bestell- Nr.	ME	Länge in m	Farbe	
7009901- 150	Rundschlinge DUPLIX INOX, Typ 2.000	Stück	1.5	grün
7009001- 200	Rundschlinge DUPLIX INOX, Typ 2.000	Stück	2.0	grün
7009001- 250	Rundschlinge DUPLIX INOX, Typ 2.000	Stück	2.5	grün
7009001- 300	Rundschlinge DUPLIX INOX, Typ 2.000	Stück	3.0	grün
7009001- 400	Rundschlinge DUPLIX INOX, Typ 2.000	Stück	4.0	grün
7009001- 500	Rundschlinge DUPLIX INOX, Typ 2.000	Stück	5.0	grün

Rundschlingen DUPLIX® INOX 4 to. EN 1492-2 , Sicherheitsfaktor 7:1

Bestell- Nr.	ME	Länge in m	Farbe	
7009902- 150	Rundschlinge DUPLIX INOX, Typ 4.000	Stück	1.5	braun
7009002- 200	Rundschlinge DUPLIX INOX, Typ 4.000	Stück	2.0	braun
7009002- 250	Rundschlinge DUPLIX INOX, Typ 4.000	Stück	2.5	braun
7009002- 300	Rundschlinge DUPLIX INOX, Typ 4.000	Stück	3.0	braun
7009002- 400	Rundschlinge DUPLIX INOX, Typ 4.000	Stück	4.0	braun
7009002- 500	Rundschlinge DUPLIX INOX, Typ 4.000	Stück	5.0	braun

Rundschlingen DUPLIX® INOX 6 to. EN 1492-2 , Sicherheitsfaktor 7:1

Bestell- Nr.	ME	Länge in m	Farbe	
7009903- 150	Rundschlinge DUPLIX INOX, Typ 6.000	Stück	1.5	grau
7009003- 200	Rundschlinge DUPLIX INOX, Typ 6.000	Stück	2.0	grau
7009003- 250	Rundschlinge DUPLIX INOX, Typ 6.000	Stück	2.5	grau
7009003- 300	Rundschlinge DUPLIX INOX, Typ 6.000	Stück	3.0	grau
7009003- 400	Rundschlinge DUPLIX INOX, Typ 6.000	Stück	4.0	grau
7009003- 500	Rundschlinge DUPLIX INOX, Typ 6.000	Stück	5.0	grau

Rundschlingen DUPLIX® INOX 8 to. EN 1492-2 , Sicherheitsfaktor 7:1

Bestell- Nr.	ME	Länge in m	Farbe	
7009904- 150	Rundschlinge DUPLIX INOX, Typ 8.000	Stück	1.5	blau
7009004- 200	Rundschlinge DUPLIX INOX, Typ 8.000	Stück	2.0	blau
7009004- 250	Rundschlinge DUPLIX INOX, Typ 8.000	Stück	2.5	blau
7009004- 300	Rundschlinge DUPLIX INOX, Typ 8.000	Stück	3.0	blau
7009004- 400	Rundschlinge DUPLIX INOX, Typ 8.000	Stück	4.0	blau
7009004- 500	Rundschlinge DUPLIX INOX, Typ 8.000	Stück	5.0	blau

Rundschlingen DUPLIX® INOX 10 to. EN 1492-2 , Sicherheitsfaktor 7:1

Bestell- Nr.	ME	Länge in m	Farbe	
7009905- 150	Rundschlinge DUPLIX INOX, Typ 10.000	Stück	1.5	orange
7009005- 200	Rundschlinge DUPLIX INOX, Typ 10.000	Stück	2.0	orange
7009005- 250	Rundschlinge DUPLIX INOX, Typ 10.000	Stück	2.5	orange
7009005- 300	Rundschlinge DUPLIX INOX, Typ 10.000	Stück	3.0	orange
7009005- 400	Rundschlinge DUPLIX INOX, Typ 10.000	Stück	4.0	orange
7009005- 500	Rundschlinge DUPLIX INOX, Typ 10.000	Stück	5.0	orange

Octopus® Rundschlingengehänge



Das leichteste seiner Art!

Getrieben von der Idee,

Gehänge im Sinne von Anschlagmitteln leichter und handlicher zu gestalten haben sich die Entwickler von VTT einiges einfallen lassen. Die Vorgabe war relativ einfach: Ein Textilgehänge ohne metallische Beschlagteile. Dass die Entwicklung für den harten praktischen Einsatz in der Welt des Lastumschlags eine knifflige Herausforderung war, zeigt die Tatsache, dass das Projekt mehrere Jahre beanspruchte bis der Octopus zur Marktreife gelangte.

Unsere Weltneuheit

in der Hebetchnik ist leicht, ja sogar sehr leicht. Sie kommt von VTT-GROUP und weist nur einen kleinen Bruchteil vom Gewicht eines vergleichbaren Drahtseil- oder Kettengehänges auf. Octopus ist ein einteiliges, maschinengefertigtes textiles Rundschlingen-Gehänge aus einem Gewebes Schlauch und Polyestergerne wie Sie es von Rundschlingen kennen. Durch das leichte Eigengewicht und die angenehme Haptik wird das Handling des Gehänges vom Kraftakt zum Kinderspiel. Z.B. Ein 4-strängiger Octopus 4,2to. mit 1,5 Meter Länge bringt gerade mal ein Eigengewicht von knapp über 3 Kilogramm auf die Waage.

Unser alt bewährtes Duplix

Doppelmantelgewebe ist äußerst robust und stellt eine lange Lebensdauer sicher. Beschädigungen wie Kratzer, Dellen und Rostflecken von metallbasierten Gehängen an Ihren Werkstücken gehören definitiv der Vergangenheit an, weil Aufhängerringe und Verbindungselemente weggelassen wurden.

Grenzenlos vielseitig

Die unteren Enden des Gehänges zeichnen sich durch kleine Schlaufen aus, an welchen sich nach Belieben Beschlagteile oder Verlängerungen anbringen lassen. Octopus ist standardmäßig mit 2- oder 4-Strängen bis 6 Meter Länge und für Gewichte bis 10,5 Tonnen lieferbar. Andere Dimensionen sind auf Anfrage und technischer Abklärungen hin möglich.

Einfach und kostengünstig

Für die jährlich durchzuführende Hebemittelkontrolle nach BGR 500 Kap. 2.8 gelten dieselben Prüfkriterien wie bei allen anderen textilen Hebemitteln. Sie ist somit viel einfacher und kostengünstiger gegenüber Ketten- und Drahtseilgehängen. Octopus spart somit auch die Folgekosten für Induktivprüfungen.

Octopus® Rundschlingengehänge

Octopus® 2-Strängig WLL 1.4 to.

Bestell- Nr.		ME	Länge in m	Farbe
70007030010	Octopus® 2-Strängig	Tragfähigkeit 0-45° = 1400 kg / 45 - 60° = 1000 kg	Stück	1'000.00 violett
70007030020	Octopus® 2-Strängig	Tragfähigkeit 0-45° = 1400 kg / 45 - 60° = 1000 kg	Stück	2'000.00 violett
70007030030	Octopus® 2-Strängig	Tragfähigkeit 0-45° = 1400 kg / 45 - 60° = 1000 kg	Stück	3'000.00 violett
70007030040	Octopus® 2-Strängig	Tragfähigkeit 0-45° = 1400 kg / 45 - 60° = 1000 kg	Stück	4'000.00 violett
70007030050	Octopus® 2-Strängig	Tragfähigkeit 0-45° = 1400 kg / 45 - 60° = 1000 kg	Stück	5'000.00 violett
70007030060	Octopus® 2-Strängig	Tragfähigkeit 0-45° = 1400 kg / 45 - 60° = 1000 kg	Stück	6'000.00 violett

Octopus® 2-Strängig WLL 2.8 to.

Bestell- Nr.		ME	Länge in m	Farbe
70007040010	Octopus® 2-Strängig	Tragfähigkeit 0-45° = 2.800 kg / 45 - 60° = 2.000 kg	Stück	1'000.00 grün
70007040020	Octopus® 2-Strängig	Tragfähigkeit 0-45° = 2.800 kg / 45 - 60° = 2.000 kg	Stück	2'000.00 grün
70007040030	Octopus® 2-Strängig	Tragfähigkeit 0-45° = 2.800 kg / 45 - 60° = 2.000 kg	Stück	3'000.00 grün
70007040040	Octopus® 2-Strängig	Tragfähigkeit 0-45° = 2.800 kg / 45 - 60° = 2.000 kg	Stück	4'000.00 grün
70007040050	Octopus® 2-Strängig	Tragfähigkeit 0-45° = 2.800 kg / 45 - 60° = 2.000 kg	Stück	5'000.00 grün
70007040060	Octopus® 2-Strängig	Tragfähigkeit 0-45° = 2.800 kg / 45 - 60° = 2.000 kg	Stück	6'000.00 grün

Beschlagteile hierzu

Bestell- Nr.		ME	Farbe
8700001-000	Rundschlingenhaken WLL 1000 kg	Stück	gelb
8700002-000	Rundschlingenhaken WLL 2000 kg	Stück	gelb
9020100-002	Ösen- Sicherheitslasthaken mit Blechfalle WLL 1200 kg	Stück	rot
9020101-002	Ösen- Sicherheitslasthaken mit Blechfalle WLL 2000 kg	Stück	rot
9020100-010	Selbstschließender Ösen Sicherheitslasthaken WLL 1000 kg	Stück	rot
9020101-006	Selbstschließender Ösen Sicherheitslasthaken WLL 2000 kg	Stück	rot
9020101-001	Textilverbinder GK8 WLL 2000 kg	Stück	rot

Octopus® Rundschlingengehänge

Octopus®4- Strängig WLL 2.1 to.

Bestell- Nr.		ME	Länge in m	Farbe
70007070010	Octopus® 4-Strängig	Tragfähigkeit 0-45° = 2100 kg / 45 - 60° = 1500 kg	Stück 1'000.00	violett
70007070020	Octopus® 4-Strängig	Tragfähigkeit 0-45° = 2100 kg / 45 - 60° = 1500 kg	Stück 2'000.00	violett
70007070030	Octopus® 4-Strängig	Tragfähigkeit 0-45° = 2100 kg / 45 - 60° = 1500 kg	Stück 3'000.00	violett
70007070040	Octopus® 4-Strängig	Tragfähigkeit 0-45° = 2100 kg / 45 - 60° = 1500 kg	Stück 4'000.00	violett
70007070050	Octopus® 4-Strängig	Tragfähigkeit 0-45° = 2100 kg / 45 - 60° = 1500 kg	Stück 5'000.00	violett
70007070060	Octopus® 4-Strängig	Tragfähigkeit 0-45° = 2100 kg / 45 - 60° = 1500 kg	Stück 6'000.00	violett

Octopus®4- Strängig WLL 4.2 to.

Bestell- Nr.		ME	Länge in m	Farbe
70007080010	Octopus® 4-Strängig	Tragfähigkeit 0-45° = 4200 kg / 45 - 60° = 3000 kg	Stück 1'000.00	grün
70007080020	Octopus® 4-Strängig	Tragfähigkeit 0-45° = 4200 kg / 45 - 60° = 3000 kg	Stück 2'000.00	grün
70007080030	Octopus® 4-Strängig	Tragfähigkeit 0-45° = 4200 kg / 45 - 60° = 3000 kg	Stück 3'000.00	grün
70007080040	Octopus® 4-Strängig	Tragfähigkeit 0-45° = 4200 kg / 45 - 60° = 3000 kg	Stück 4'000.00	grün
70007080050	Octopus® 4-Strängig	Tragfähigkeit 0-45° = 4200 kg / 45 - 60° = 3000 kg	Stück 5'000.00	grün
70007080060	Octopus® 4-Strängig	Tragfähigkeit 0-45° = 4200 kg / 45 - 60° = 3000 kg	Stück 6'000.00	grün

Beschlagteile hierzu

Bestell- Nr.		ME	Farbe
8700001-000	Rundschlingenhaken WLL 1000 kg	Stück	gelb
8700002-000	Rundschlingenhaken WLL 2000 kg	Stück	gelb
9020100-002	Ösen- Sicherheitslasthaken mit Blechfalle WLL 1200 kg	Stück	rot
9020101-002	Ösen- Sicherheitslasthaken mit Blechfalle WLL 2000 kg	Stück	rot
9020100-010	Selbstschließender Ösen Sicherheitslasthaken WLL 1000 kg	Stück	rot
9020101-006	Selbstschließender Ösen Sicherheitslasthaken WLL 2000 kg	Stück	rot
9020101-001	Textilverbinder GK8 WLL 2000 kg	Stück	rot

Rundschlingen VTT - DUPLIX® Plus-Inox

Wertvolle Lasten richtig transportieren

Sicheres Heben unter extremsten Bedingungen... Hochleistungs-Rundschlingen für Höchstleistungen

Ihre wertvollen Schwerlasten sind uns wichtig – genau wie Ihnen und Ihren Kunden! Die VTT AG entwickelt ihre textilen Hebemittel stetig weiter und passt diese an die gewachsenen Anforderungen des Marktes und der Kundschaft an.

Das sichere und stabile Heben schwerer Lasten erfordert großen Aufwand und die richtigen Mittel zur rechten Zeit am richtigen Ort. Kleine oder scharfkantige Hebepunkte erschweren die Aufgabe und den Einsatz geeigneter Hebemittel zusätzlich.

Je schwerer die Lasten, umso voluminöser und dicker sind Rundschlingen für Schwerlasten. Die Aufnahmepunkte sind nicht immer groß genug ausgelegt, so dass Verbindungsteile, Traversen, Spezial-Aufnahmen usw. benötigt werden. Diese bilden aber Zusatzgewicht, was wiederum einen grösseren Kran bedingt oder den Hebebereich einschränkt. Außerdem sind diese Hilfsmittel meist nicht da, wenn sie gebraucht werden – unnötige Wartezeit für Spezialteile und Montagezeiten sind die Folge und verteuern den Kraneinsatz.

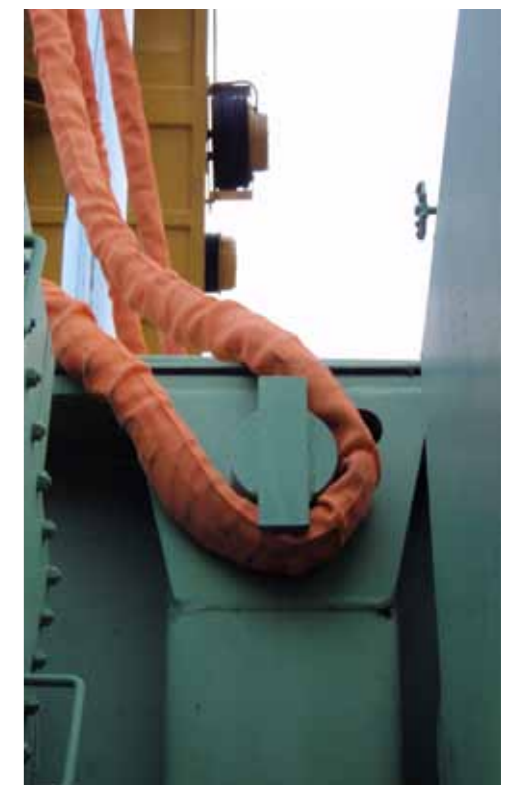

Rundschlingen

VTT - DUPLIX® Plus-Inox

EN
1492-2
zertifiziert

Als Hersteller textiler Hebemittel kann die Gruppe VTT Ihre ganz spezifischen Anforderungen umsetzen und den sicheren Lastentransport gewährleisten. Mit den DUPLIX® Plus-Inox Rundschlingen von VTT können viele Hebe-Aufgaben einfach und flexibel gelöst werden!

Die DUPLIX Plus-Inox-Rundschlingen verfügen bei gleicher Hebekraft über einen kleineren Durchmesser und ein geringeres Gewicht als herkömmliche Rundschlingen! Außerdem bietet der doppelgewebte Mantel mit zusätzlich eingewebten Stahlfasern einen unerreichten Schutz vor Verletzung durch rauhe oder poröse Oberflächen.

Die eingesetzten Hochleistungs-Polyester-Garne verfügen über eine ca. 3 x höhere Festigkeit gegenüber konventionellen Polyester-Garnen bei gleichen Faserstärken. Dadurch lassen sich bedeutend leichtere und dünnere Rundschlingen bei gleicher Hebekraft herstellen.

Die DUPLIX® Plus-Inox Rundschlingen werden bei der VTT AG in der gleichen Qualität und in Anlehnung an die EN Norm 1492 nach strengsten Sicherheitsrichtlinien gefertigt und werden in den betriebseigenen Prüf-Labors regelmäßig getestet und geprüft!

DUPLIX PLUS INOX weisen interessante wirtschaftliche Vorteile auf!

- Reduziertes Eigengewicht → größere Kran-Reichweite oder kleinerer Kran
- Maximale Lebensdauer → doppelt gewebter Mantel für mehr Schutz
- Integrierter Kantenschutz → eingewebter Stahldraht für mehr Widerstand
- Keine Spezialaufnahmen → mehr Möglichkeiten wie mit normalen Rundschlingen

Rundschlingen DUPLIX® - 25 bis 200 to. - in Anlehnung an EN 1492-2

3-stellige Zusatznummer immer mit der Art.- Nr. angeben

Bestell- Nr.																				WLL(Tragkraft) to
Länge in m	2	3	4	5	6	7	8	9	10	11	12	13	14	15	16	17	18	19	20	
6009010-...	001	002	003	004	005	006	007	008	009	010	011	012	013	014	015	016	017	018	019	25
6009011-...	001	002	003	004	005	006	007	008	009	010	011	012	013	014	015	016	017	018	019	30
6009012-...	001	002	003	004	005	006	007	008	009	010	011	012	013	014	015	016	017	018	019	40
6009013-...	001	002	003	004	005	006	007	008	009	010	011	012	013	014	015	016	017	018	019	50
6009014-...	001	002	003	004	005	006	007	008	009	010	011	012	013	014	015	016	017	018	019	60
6009015-...	001	002	003	004	005	006	007	008	009	010	011	012	013	014	015	016	017	018	019	80
6009016-...	001	002	003	004	005	006	007	008	009	010	011	012	013	014	015	016	017	018	019	100
																				150
																				200





Hebeband VTT PROFIX®

Sichere und Innovative Bänder



Garantiert zuverlässig und langlebig- auch bei Dauerbelastung

Mit den Profix®- Hebebändern setzen Sie auf ein weltweit anerkanntes Hightech- Produkt, welches höchste Zuverlässigkeit und Verschleissfestigkeit bietet. Dies garantiert ein absolut sicheres Heben von Lasten im Werk oder Lager, beim Be- und Entladen oder auf der Baustelle- und das zu einem erstklassigen Preis- Leistungs- Verhältnis! Die sehr kompakte Konstruktion und eine Prozesstechnik bei der Ausführung verleihen den Profix®- Hebebändern eine Bruchdehnung von weniger als 12%- bei dennoch großer Flexibilität. Der speziell gewobene Kantenschutz, sowie verstärkte Schlaufen, schützen vor Abrieb und Beschädigungen. Eine äußerst lange Lebensdauer ist garantiert.



Hebeband Profix® 1- 10 to., EN 1492-1 Sicherheitsfaktor 7:1

3- stellige Zusatznummer immer mit der Art.- Nr. angeben

Bestell- Nr.	Länge in m	1	2	3	4	5	6	Farbe	WLL (Tragkraft) kg	Breite unter Belastung mm
7009104-...	001	002	003	004	005	006	violett	1'000.000	30	
7009105-...	001	002	003	004	005	006	grün	2'000.000	60	
7009106-...	--	002	003	004	005	006	gelb	3'000.000	90	
7009107-...	--	002	003	004	005	006	grau	4'000.000	120	
7009108-...	--	002	003	004	005	006	rot	5'000.000	150	
7009109-...	--	002	003	004	005	006	braun	6'000.000	180	
7009110-...	--	002	003	004	005	006	blau	8'000.000	240	
7009111-...	--	002	003	004	005	006	orange	10'000.000	300	

Endlos genähte Hebebänder PROFIX®

EN
1492-1
zertifiziert



Hebeband Profix 1- 5 to. in Anlehnung an EN 1492-1, Sicherheitsfaktor 7:1

3-stellige Zusatznummer immer mit der Art.- Nr. angeben

Bestell- Nr.							Farbe	WLL (Tragkraft) kg	Breite unter Belastung mm
Länge in m	1	2	3	4	5	6			
7019104-..	001	002	003	004	005	006	violett	1'000.00	30
7019105-..	001	002	003	004	005	006	grün	2'000.00	60
7019106-..	001	002	003	004	005	006	gelb	3'000.00	90
7019107-..	001	002	003	004	005	006	grau	4'000.00	120
70191048-..	001	002	003	004	005	006	rot	5'000.00	150

Hebeband PROFIX® INOX

EN
1492-1
zertifiziert

*Innovation für rauhe
oder poröse Oberflächen*



Garantiert zuverlässig und langlebig - auch bei Dauerbelastung

Dieses Hebeband ist mit einem patentierten Mantelgewebe umgeben. Sehr feine Stahlfasern und eine spezielle Webtechnik erzielen eine extrem hohe Widerstandskraft gegen Abrieb durch rauhe oder poröse Oberflächen. Das garantiert Ihnen ein absolut sicheres Heben von Lasten in Werk oder Lager, beim Be- und Entladen oder auf Baustellen - und das zu einem erstklassigen Preis-Leistungs-Verhältnis!

Im Einsatz mit solchen Lasten wird, gegenüber gewöhnlichen Hebebändern, eine bis zu 8-fach längere Lebensdauer erzielt. Deshalb sind Sie hervorragend geeignet zum Heben von Blechrohren, Beton- und Stahlelementen und anderen rauhen oder porösen Teilen.

Die sehr kompakte Konstruktion und eine besondere Prozesstechnik bei der Produktion verleihen den PROFIX® INOX-Hebebändern eine Bruchdehnung von weniger als 12% - bei dennoch großer Flexibilität.

Hebeband Profix®INOX 1- 3 to., EN 1492-1, Sicherheitsfaktor 7:1

3-stellige Zusatznummer immer mit der Art.- Nr. angeben

Bestell- Nr.							Farbe	WLL (Tragkraft) kg	Breite unter Belastung mm
Länge in m	1	2	3	4	5	6			
70M9104-..	001	002	003	004	005	006	violett	1'000.000	30
70M9105-..	001	002	003	004	005	006	grün	2'000.000	60
70M9106-..	001	002	003	004	005	006	gelb	3'000.000	90
70M9107-..	001	002	003	004	005	006	grau	4.000.000	120
70M9108-..	001	002	003	004	005	006	rot	5.000.000	150

Edgesafe Hebeband mit Kantenschutz

Hebebänder Edgesafe, Festbeschichtung 5 mm, 1 t, EN 1492-1, Sicherheitsfaktor 7:1

Art.	WLL	L1 (Nutzlänge)	Farbe	Art.	WLL	L1 (Nutzlänge)	Farbe
7009040-006	1 t	1.0 m	violett	7009040-003	1 t	4.0 m	violett
7009040-001	1 t	2.0 m	violett	7009040-004	1 t	5.0 m	violett
7009040-002	1 t	3.0 m	violett	7009040-005	1 t	6.0 m	violett



Hebebänder Edgesafe, Festbeschichtung 5 mm, 2 t, EN 1492-1, Sicherheitsfaktor 7:1

Art.	WLL	L1 (Nutzlänge)	Farbe	Art.	WLL	L1 (Nutzlänge)	Farbe
7009041-006	2 t	1.0 m	grün	7009041-003	2 t	4.0 m	grün
7009041-001	2 t	2.0 m	grün	7009041-004	2 t	5.0 m	grün
7009041-002	2 t	3.0 m	grün	7009041-005	2 t	6.0 m	grün

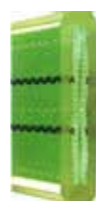

Hebebänder Edgesafe, Festbeschichtung 5 mm, 3 t, EN 1492-1, Sicherheitsfaktor 7:1

Art.	WLL	L1 (Nutzlänge)	Farbe	Art.	WLL	L1 (Nutzlänge)	Farbe
7009042-001	3 t	2.0 m	gelb	7009042-004	3 t	5.0 m	gelb
7009042-002	3 t	3.0 m	gelb	7009042-005	3 t	6.0 m	gelb
7009042-003	3 t	4.0 m	gelb				



Hebebänder Edgesafe, Festbeschichtung 5 mm, 4 t, EN 1492-1, Sicherheitsfaktor 7:1

Art.	WLL	L1 (Nutzlänge)	Farbe	Art.	WLL	L1 (Nutzlänge)	Farbe
7009043-001	4 t	2.0 m	grau	7009043-004	4 t	5.0 m	grau
7009043-002	4 t	3.0 m	grau	7009043-005	4 t	6.0 m	grau
7009043-003	4 t	4.0 m	grau				



Hebebänder Edgesafe, Festbeschichtung 5 mm, 5 t, EN 1492-1, Sicherheitsfaktor 7:1

Art.	WLL	L1 (Nutzlänge)	Farbe	Art.	WLL	L1 (Nutzlänge)	Farbe
7009044-001	5 t	2.0 m	rot	7009044-004	5 t	5.0 m	rot
7009044-002	5 t	3.0 m	rot	7009044-005	5 t	6.0 m	rot
7009044-003	5 t	4.0 m	rot				



Hebebänder Edgesafe, Festbeschichtung 5 mm, 6 t, EN 1492-1, Sicherheitsfaktor 7:1

Art.	WLL	L1 (Nutzlänge)	Farbe	Art.	WLL	L1 (Nutzlänge)	Farbe
7009045-001	6 t	2.0 m	braun	7009045-004	6 t	5.0 m	braun
7009045-002	6 t	3.0 m	braun	7009045-005	6 t	6.0 m	braun
7009045-003	6 t	4.0 m	braun				











Hebebänder Edgesafe, Festbeschichtung 5 mm, 8 t, EN 1492-1, Sicherheitsfaktor 7:1

Art.	WLL	L1 (Nutzlänge)	Farbe	Art.	WLL	L1 (Nutzlänge)	Farbe
7009046-001	8 t	2.0 m	blau	7009046-004	8 t	5.0 m	blau
7009046-002	8 t	3.0 m	blau	7009046-005	8 t	6.0 m	blau
7009046-003	8 t	4.0 m	blau				



Hebeband Meterware

Material: Polyester

Art.-Nr.	Bezeichnung	Breite	Bruchlast	Farbe	Liefereinheit
9050001-000	 für Hebebänder 1 t	30 mm	4'500 daN	violett	100m-Rolle
9050002-000	 für Hebebänder 2 t	60 mm	9'000 daN	grün	100m-Rolle
9050003-000	 für Hebebänder 3 t	90 mm	13'500 daN	gelb	100m-Rolle
9050004-000	 für Hebebänder 4 t	120 mm	18'000 daN	grau	100m-Rolle
9050005-000	 für Hebebänder 5 t	150 mm	22'500 daN	rot	100m-Rolle
9050006-000	 für Hebebänder 6 t	180 mm	29'000 daN	braun	100m-Rolle
9050008-000	 für Hebebänder 8 t	240 mm	36'000 daN	blau	100m-Rolle
9050010-000	 für Hebebänder 10 t	300 mm	45'000 daN	orange	100m-Rolle



Hebegurtschlinge Duplix mit Doppelmantel

Innovation für fortschrittliches Heben

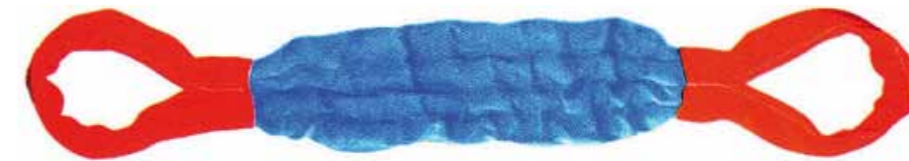

Extrem belastbar und schonend zum Hebegut

Hebegurtschlingen sind eine Kombination aus Hebeband und Rundschlinge. Sie vereinen die Vorteile dieser beiden Hebemittel in einem neuen Produkt, das patentiert ist und exklusiv von VTT hergestellt wird. Die Schlingen können im direkten oder doppelten Zug eingesetzt werden.

Hebekapazität bis 100 Tonnen 4-Kanal-Hebegurtschlinge

Mit der neuen Generation der Hebegurtschlinge von VTT, mit einer Hebekapazität, nach EN-Norm 1492-1/2 (Sicherheitsfaktor 7:1), können Lasten bis zu 100 t absolut sicher und schonend gehoben werden. Dies ist möglich, durch die patentierte Fertigungstechnologie und ein völlig neuer Aufbau, welcher die Auflagefläche vergrößert und die Schlaufenlänge verkürzt. Die Schlaufe kann unabhängig von der Hakendrehung immer einfach eingehängt werden.

Multi-Channel-Technology

Die breite Auflagefläche mit vier unabhängigen Kanälen für die Zugelemente schont die Ladung und vergrößert die Hebestabilität. Diese Technologie wurde speziell auch dafür entwickelt, um teure und exklusive Objekte wie Schiffe, Rotoren, Turbinen, etc. zu heben. Die Breite der Auflagefläche hängt von der Hebekapazität der Hebegurtschlinge ab - sie variiert zwischen 120 und 600 mm Breite! Für spezielle Anwendungen (z.B. Pipelines) werden Hebemattenschlingen mit einer Breite von bis zu 700mm verwendet.

Der hoch widerstandsfähige Schutzmantel trägt wesentlich dazu bei, die Lebensdauer dieses Produktes zu erhöhen. Der Schutzmantel besteht aus zwei Schichten - einer inneren, schwarzen und einer äusseren, bunten. Auch wenn die äussere Schicht durchgewetzt ist, bleibt der Schutz der inneren Polyester-schläuche erhalten. Müssen scharfkantige Gegenstände gehoben werden, empfiehlt sich der Einsatz von entsprechenden Kantenschutzsträngen.



Boots-Hebegurtschlingen DUPLIX® TOP

VTT-Boots-Hebegurtschlingen DUPLIX aus der Modellreihe TOP werden weltweit in mittleren und grossen Häfen, Marinas und Werften eingesetzt. Dank der aussergewöhnlich breiten Produktvariation können diese Schlingen an praktisch jedem Kran eingesetzt werden. VTT-Bootshebegurtschlingen DUPLIX TOP sind in den verschiedensten Ausführungen mit unterschiedlicher Tragkraft erhältlich. Die Schlingen sind ein- und mehrteilig verfügbar.

Boots-Hebegurtschlinge DUPLIX TOP 1-teilig	
	01 Endschlaufen (Auge) 02 Verkürzungsschlaufe 03 Bleitasche
Boots-Hebegurtschlinge DUPLIX TOP mehrteilig	
	A. Langteil 01 Endschlaufen (Auge) 02 Verkürzungsschlaufe 03 Bleitasche 04 Verbindungsschlaufen
	B. Kurzteil 01 Endschlaufen (Auge) 05 Verbindungsschlaufen 06 Schutzmatte
	C. Mittelteil 05 Verbindungsschlaufen 03 Bleitasche

Boots-Hebegurtschlingen DUPLIX TOP 1-teilig															
Tragkraft (WLL) in t		Artikel-Nummer	Diese Auswahloptionen ergeben die 3-stellige Artikel-Zusatznummer										Auflagebreite (B)		
direkt	parallel		Endschlaufen		Totallänge (L1) in m							Länge X (Zusatzschlaufe)			
			einfach	doppelt	8.00	10.00	12.00	14.00	16.00	18.00	20.00	ohne		1.20m	2.40m
6	12	7001101-__	1__	2__	1__	2__	3__	4__	5__	6__	7__	0__	1__	2__	420 mm
8	16	7001102-__	1__	2__	1__	2__	3__	4__	5__	6__	7__	0__	1__	2__	420 mm
10	20	7001103-__	1__	2__	1__	2__	3__	4__	5__	6__	7__	0__	1__	2__	420 mm
15	30	7001104-__	1__	2__	1__	2__	3__	4__	5__	6__	7__	0__	1__	2__	460 mm
20	40	7001105-__	1__	2__	1__	2__	3__	4__	5__	6__	7__	0__	1__	2__	530 mm
40	80	7001105-__	1__	2__	1__	2__	3__	4__	5__	6__	7__	0__	1__	2__	750 mm

Definition der Maße / Ausführungen	
	<p>Länge (L1) Total-Länge in m</p> <p>Länge (X) Verkürzungslänge in m</p> <p>Breite (B) Auflagebreite in mm</p>

	<p>Die Endschlaufen (Augen) sind auch als Doppelschlaufen erhältlich!</p> <p>Artikel-Zusatznummer: 700110_ - 2 __</p>
--	---





Zurrgurte Duplix®

Sicherheit bei stärksten Belastungen



Erstklassige Materialien für härteste Belastungen

DUPLIX-Zurrgurte sind speziell für stärkste Belastungen beim Gütertumschlag und Transport entwickelt worden. Sie haben eine sehr geringe Dehnung und nehmen keine Feuchtigkeit auf. Die zusätzliche Imprägnierung erhöht die Dauerhitzebeständigkeit (bis 100°C) und schützt die Gurte gegen Verschmutzung, Witterungseinflüsse sowie Lichteinstrahlung und Verschleiss. Die Streifencodierung sowie eine eingenähte Etikette informieren über die zulässige Zugkraft (FZUL) der Gurten bei Umreifung und geradem Zug

Sicheres Abladen mit Safety Control™-Ratsche

Weil sich beim Transport leicht verrutschbarer Güter Spannung auf die Zurrgurte aufbaut, kann es am Zielort zu lebensgefährlichen Situationen kommen. VTT hat darum die weltweit einzigartige Safety Control™-Ratsche entwickelt: Mit einem einfach bedienbaren Drehknopf wird der Gurt stufenlos entspannt, damit sich die Ladung nicht plötzlich löst.



Umreifungsgurt VTT Duplix 800 - 35 mm

Art.	Bandbreite	Zugkraft (LC)	L1 (Totallänge)	LK (Länge Kurzteil)	LT (Länge Langteil)	Endbeschlag	Zurrbeschlag	Bandfarbe
7000060-020	35 mm	800 daN	2.0 m			Umreifungsgurt 1-teilig	Klemmschloss	orange
7000060-040	35 mm	800 daN	4.0 m			Umreifungsgurt 1-teilig	Klemmschloss	orange
7000060-060	35 mm	800 daN	6.0 m			Umreifungsgurt 1-teilig	Klemmschloss	Orange



F_{ZUL} (LC) : 800 daN (Klemmschloss)
 F_{ZUL} (LC) : 400 daN (Klemmschloss)

Mindestbestellmenge: 6 Stück
 kundenspezifische Anfertigung: ab 20 Stück

Zurr- und Umreifungsgurt VTT Duplix 2500 - 35 mm

Art.	Bandbreite	Zugkraft (LC)	L1 (Totallänge)	LK (Länge Kurzteil)	LT (Länge Langteil)	Endbeschlag	Zurrbeschlag	Bandfarbe
7000063-040	35 mm	2500 daN	4.0 m			Umreifungsgurt 1-teilig	Ratsche 3000	orange
7000063-000	35 mm	2500 daN	6.0 m			Umreifungsgurt 1-teilig	Ratsche 3000	orange
7000063-201	35 mm	2500 daN	8.0 m			Umreifungsgurt 1-teilig	Ratsche 3000	orange
7009036-001	35 mm	2500 daN	6.0 m	0.5 m	5.5 m	Spitzhaken	Ratsche 3000	orange
7000300-000	35 mm	2500 daN	6.0 m	0.5 m	5.5 m	Karabinerhaken	Ratsche 3000	orange
7009036-002	35 mm	2500 daN	6.0 m	0.5 m	5.5 m	Triangel/Haken	Ratsche 3000	orange
7009036-180	35 mm	2500 daN	8.0 m	0.5 m	7.5 m	Spitzhaken	Ratsche 3000	orange
7009036-280	35 mm	2500 daN	8.0 m	0.5 m	7.5 m	Karabinerhaken	Ratsche 3000	orange
7009036-380	35 mm	2500 daN	8.0 m	0.5 m	7.5 m	Triangel/Haken	Ratsche 3000	orange



Umreifungsgurt Zurr-gurt 2-teilig

F_{ZUL} (LC) : 2500 daN (Ratsche) F
 F_{ZUL} (LC) : 1250 daN (Ratsche)

Mindestbestellmenge: 6 Stück
 kundenspezifische Anfertigung: ab 20 Stück

Endbeschlagteile für 35 mm Band



Spitzhaken DJ Karabinerhaken Triangelhaken Deltaring Spitzhaken J Karabinerhaken
 Art.-Nr. 9020035-002 Art.-Nr. 9020035-004 Art.-Nr. 9020035-003 Art.-Nr. 9020035-006 Art.-Nr. 9020035-007 Art.-Nr. 9020035-008

Ratschen für 35 mm Band



Klemmschloss Standard-Ratsche 3000 daN Ratsche mit breitem Griff 3000 daN Ratsche 800 daN
 Art.-Nr. 9020035-005 Art.-Nr. 9020035-001 Art.-Nr. 9020035-010 Art.-Nr. 9020025-003

Zurr- und Umreifungsgurt VTT DUPLIX 4000 - 50 mm

Art.	Bandbreite	Zugkraft (LC)	L1 (Totallänge)	LK (Länge Kurzteil)	LT (Länge Langteil)	Endbeschlag	Zurrbeschlag	Bandfarbe
7009034-060	50 mm	4000 daN	6.0 m			Umreifungsgurt 1-teilig	Ratsche 5000	orange
7009034-080	50 mm	4000 daN	8.0 m			Umreifungsgurt 1-teilig	Ratsche 5000	orange
7009034-100	50 mm	4000 daN	10.0 m			Umreifungsgurt 1-teilig	Ratsche 5000	orange
7009034-201	50 mm	4000 daN	6.0 m	0.5 m	5.5 m	Spitzhaken	Ratsche 5000	orange
7009034-202	50 mm	4000 daN	6.0 m	0.5 m	5.5 m	Triangelhaken	Ratsche 500	orange
7009034-017	50 mm	4000 daN	8.0 m	0.5 m	7.5 m	Spitzhaken	Ratsche 5000	orange
7009034-018	50 mm	4000 daN	8.0 m	0.5 m	7.5 m	Triangelhaken	Ratsche 5000	orange
7009034-003	50 mm	4000 daN	10.0 m	0.5 m	9.5	Spitzhaken	Ratsche 5000	orange
7009034-004	50 mm	4000 daN	10.0 m	0.5 m	9.5 m	Triangelhaken	Ratsche 5000	orange



Umreifungsgurt Zurr-gurt 2-teilig

F_{ZUL} (LC) : 4000 daN
 F_{ZUL} (LC) : 2000 daN

kundenspezifische Anfertigung: ab 10 Stück

Zurr- und Umreifungsgurt VTT DUPLIX 5000 - 50 mm

Art.	Bandbreite	Zugkraft (LC)	L1 (Totallänge)	LK (Länge Kurzteil)	LT (Länge Langteil)	Endbeschlag	Zurrbeschlag	Bandfarbe
7000287-001	50 mm	5000 daN	6.0 m			Umreifungsgurt 1-teilig	Ratsche 5000	lemon
7000287-002	50 mm	5000 daN	8.0 m			Umreifungsgurt 1-teilig	Ratsche 5000	lemon
7000287-003	50 mm	5000 daN	12.0 m			Umreifungsgurt 1-teilig	Ratsche 5000	lemon
7009032-807	50 mm	5000 daN	6.0 m	0.5 m	5.5 m	Spitzhaken	Ratsche 5000	lemon
7009032-808	50 mm	5000 daN	6.0 m	0.5 m	5.5 m	Triangelhaken	Ratsche 5000	lemon
7009032-001	50 mm	5000 daN	8.0 m	0.5 m	7.5 m	Spitzhaken	Ratsche 5000	lemon
7009032-004	50 mm	5000 daN	8.0 m	0.5 m	7.5 m	Triangelhaken	Ratsche 5000	lemon
7009032-010	50 mm	5000 daN	8.0 m	0.5 m	7.5 m	Klauenhaken	Ratsche 5000	lemon
7009032-802	50 mm	5000 daN	10.0 m	0.5 m	9.5 m	Spitzhaken	Ratsche 5000	lemon
7009032-803	50 mm	5000 daN	10.0 m	0.5 m	9.5 m	Triangelhaken	Ratsche 5000	lemon
7009032-804	50 mm	5000 daN	10.0 m	0.5 m	9.5 m	Klauenhaken	Ratsche 5000	lemon
7009032-018	50 mm	5000 daN	12.0 m	0.5 m	11.5 m	Spitzhaken	Ratsche 5000	lemon
7009032-017	50 mm	5000 daN	12.0 m	0.5 m	11.5 m	Triangelhaken	Ratsche 5000	lemon



Umreifungsgurt Zurr-gurt 2-teilig

F_{ZUL} (LC) : 5000 daN
 F_{ZUL} (LC) : 2500 daN

kundenspezifische Anfertigung: ab 10 Stück

Endbeschlagteile für 50 mm-Band

Spitzhaken 5000 daN Art. 9020050-002	Triangel/Haken m. Klinke 5000 daN Art. 9020050-003	Klauenhaken 5000 daN Art. 9020050-004	Deltaring 5000 daN Art. 9020050-005
Karabinerhaken 5000 daN Art. 9020050-015	Karabinerhaken gedreht 5000 daN Art. 9020050-006	Flachhaken 2000 daN Art. 9020050-014	Schienenanker 1500 daN Art. 9020050-009

Ratschen für 50 mm-Band

Standard-Ratsche 5000 daN Art. 9020050-001	ABS-Ratsche 5000 daN Art. 9020050-011	Langhebel-Stoßratsche 5000 daN Art. 9020050-007	Langhebel-Zugratsche 5000 daN Art. 9020050-008	Cargo-Ratsche 2000 daN Art. 9020050-012	Wirbelhaken-Ratsche 5000 daN Art. 9020050-010

Zurrgurt **VTT DUPLIX 5000 Power** - 50 mm (Langhebelratsche für höhere Vorspannkraft)

Art.	Bandbreite	Zugkraft (LC)	L1 (Totallänge)	LK (Länge Kurzteil)	LT (Länge Langteil)	Endbeschlag	Zurrbeschlag	Vorspannkraft	Bandfarbe
7009035-160	50 mm	5000 daN	6.0 m	0.5 m	5.5 m	Spitzhaken	Ratsche 5000P	500 daN	lemon
7009035-260	50 mm	5000 daN	6.0 m	0.5 m	5.5 m	Triangelhaken	Ratsche 5000P	500 daN	lemon
7009035-180	50 mm	5000 daN	8.0 m	0.5 m	7.5 m	Spitzhaken	Ratsche 5000P	500 daN	lemon
7009035-280	50 mm	5000 daN	8.0 m	0.5 m	7.5 m	Triangelhaken	Ratsche 5000P	500 daN	lemon

F_{ZUL}(LC) : 5000 daN
 F_{ZUL}(LC) : 2500 daN

kundenspezifische Anfertigung: ab 10 Stück - Preis auf Anfrage

Stossratsche



Zurrgurt **VTT DUPLIX 5000 E-Power** - 50 mm (Ergo-Langhebel-Zugratsche für höhere Vorspannkraft)

Art.	Bandbreite	Zugkraft (LC)	L1 (Totallänge)	LK (Länge Kurzteil)	LT (Länge Langteil)	Endbeschlag	Zurrbeschlag	Vorspannkraft	Bandfarbe
7009038-160	50 mm	5000 daN	6.0 m	0.5 m	5.5 m	Spitzhaken	Ratsche 5000EP	500 daN	lemon
7009038-260	50 mm	5000 daN	6.0 m	0.5 m	5.5 m	Triangelhaken	Ratsche 5000EP	500 daN	lemon
7009038-180	50 mm	5000 daN	8.0 m	0.5 m	7.5 m	Spitzhaken	Ratsche 5000EP	500 daN	lemon
7009038-280	50 mm	5000 daN	8.0 m	0.5 m	7.5 m	Triangelhaken	Ratsche 5000EP	500 daN	lemon

F_{ZUL}(LC) : 5000 daN
 F_{ZUL}(LC) : 2500 daN

kundenspezifische Anfertigung: ab 10 Stück - Preis auf Anfrage

Zugratsche



Zurr- und Umreifungsgurt **VTT DUPLIX 5000 ABS** - 50 mm (ABS-Stossratsche für kontrolliertes Lösen des Bandes)

Art.	Bandbreite	Zugkraft (LC)	L1 (Totallänge)	LK (Länge Kurzteil)	LT (Länge Langteil)	Endbeschlag	Zurrbeschlag	Vorspannkraft	Bandfarbe
7009039-060	50 mm	5000 daN	6.0 m	Umreifungsgurt 1-teilig			Ratsche 5000ABS	300 daN	lemon
7009039-080	50 mm	5000 daN	8.0 m	Umreifungsgurt 1-teilig			Ratsche 5000ABS	300 daN	lemon
7009039-100	50 mm	5000 daN	10.0 m	Umreifungsgurt 1-teilig			Ratsche 5000ABS	300 daN	lemon
7009039-160	50 mm	5000 daN	6.0 m	0.5 m	5.5 m	Spitzhaken	Ratsche 5000ABS	300 daN	lemon
7009039-260	50 mm	5000 daN	6.0 m	0.5 m	5.5 m	Triangelhaken	Ratsche 5000ABS	300 daN	lemon
7009039-360	50 mm	5000 daN	6.0 m	0.5 m	5.5 m	Klauenhaken	Ratsche 5000ABS	300 daN	lemon
7009039-180	50 mm	5000 daN	8.0 m	0.5 m	7.5 m	Spitzhaken	Ratsche 5000ABS	300 daN	lemon
7009039-280	50 mm	5000 daN	8.0 m	0.5 m	7.5 m	Triangelhaken	Ratsche 5000ABS	300 daN	lemon
7009039-380	50 mm	5000 daN	8.0 m	0.5 m	7.5 m	Klauenhaken	Ratsche 5000ABS	300 daN	lemon
7009039-101	50 mm	5000 daN	10.0 m	0.5 m	9.5 m	Spitzhaken	Ratsche 5000ABS	300 daN	lemon
7009039-201	50 mm	5000 daN	10.0 m	0.5 m	9.5 m	Triangelhaken	Ratsche 5000ABS	300 daN	lemon
7009039-301	50 mm	5000 daN	10.0 m	0.5 m	9.5 m	Klauenhaken	Ratsche 5000ABS	300 daN	lemon

F_{ZUL}(LC) : 5000 daN
 F_{ZUL}(LC) : 2500 daN

kundenspezifische Anfertigung: ab 10 Stück - Preis auf Anfrage

Zurrgurt 2-teilig



Zurr- und Umreifungsgurt **VTT DUPLIX 10.000** - 75 mm

Art.-Nr.	Bandbreite	Zugkraft (LC)	L1 (Totallänge)	LK (Länge Kurzteil)	LT (Länge Langteil)	Endbeschlag	Zurrbeschlag	Bandfarbe
7009037-001	75 mm	10000 daN	4.0 m	Umreifungsgurt 1-teilig			Ratsche 10000	gelb
7009037-002	75 mm	10000 daN	6.0 m	Umreifungsgurt 1-teilig			Ratsche 10000	gelb
7009037-003	75 mm	10000 daN	8.0 m	Umreifungsgurt 1-teilig			Ratsche 10000	gelb
7009037-004	75 mm	10000 daN	6.0 m	0.5 m	5.5 m	Spitzhaken	Ratsche 10000	gelb
7009037-005	75 mm	10000 daN	6.0 m	0.5 m	5.5 m	Triangelhaken	Ratsche 10000	gelb
7009037-006	75 mm	10000 daN	8.0 m	0.5 m	7.5 m	Spitzhaken	Ratsche 10000	gelb
7009037-007	75 mm	10000 daN	8.0 m	0.5 m	7.5 m	Triangelhaken	Ratsche 10000	gelb
7009037-008	75 mm	10000 daN	10.0 m	0.5 m	9.5 m	Spitzhaken	Ratsche 10000	gelb
7009037-009	75 mm	10000 daN	10.0 m	0.5 m	9.5 m	Triangelhaken	Ratsche 10000	gelb

F_{ZUL}(LC) : 10000 daN, Stf.: 500 daN
 F_{ZUL}(LC) : 5000 daN

kundenspezifische Anfertigung: ab 10 Stück, Preis auf Anfrage

Umreifungsgurt

Zurrgurt 2-teilig

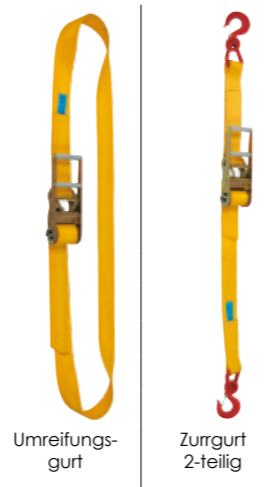

Beschlagteile für 75 mm-Band

Standard-Ratsche 10000 daN	Triangelhaken 10000 daN	Spitzhaken 10000 daN
Art.-Nr. 9020075-001	Art.-Nr. 9020075-003	Art.-Nr. 9020075-002

Zurrgurte PROFIX®

Gut gesicherte Ladung bis 800 kg



Mehr Sicherheit im Straßenverkehr



Falsch oder ungenügend gesicherte Ladungen stellen eine große Gefahr im Straßenverkehr dar, bei Kleintransportern ebenso wie bei Privatfahrzeugen. VTT bietet deshalb ein breites Programm handlicher und preisgünstiger Binde- und Zurrgurte für Gewichte bis 800 kg an. Mit ihrer breiten Auflagefläche gewährleisten sie eine schonende Behandlung empfindlicher Güter.



Das passende Programm Bau, Industrie und Hobby



Das VTT-Sortiment umfasst die 1-teiligen UNIVERSAL-Zurrgurte in Längen von 0,8 bis 2 m mit Kunststoff-Klemmschnallen sowie die VTT PROFIX-Gurte in Längen von 3,5 m bis 7 m mit Ratschen und Metall-Klemmschnallen. Sie sind in diversen attraktiven Farben sowie mit unterschiedlichen Endverbindungen und Haken erhältlich. Je nach Typ können sie in praktischen Beuteln à 1 oder 2 Stück gekauft werden.

Umreifungsgurt VTT PROFIX 500

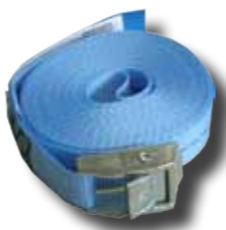
Art.	Bandbreite	Zugkraft (LC)	L1 (Totallänge)	LK (Länge Kurzteil)	LT (Länge Langteil)	Endbeschlag	Zurrbeschlag	Bandfarbe
700065-000	25 mm	500 daN	2.0 m	Umreifungsgurt 1-teilig			Klemmschloss	schwarz
7010149-000	25 mm	500 daN	3.5 m	Umreifungsgurt 1-teilig			Klemmschloss	assortiert
700066-000	25 mm	500 daN	6.0 m	Umreifungsgurt 1-teilig			Klemmschloss	assortiert
F _{ZUL} (LC)  : 500 daN (Klemmschloss)				Mindestbestellmenge: 6 Stück				
F _{ZUL} (LC)  : 250 daN (Klemmschloss)				kundenspezifische Anfertigung: ab 20 Stück				







Zurr- und Umreifungsgurt VTT PROFIX 800

Art.	Bandbreite	Zugkraft (LC)	L1 (Totallänge)	LK (Länge Kurzteil)	LT (Länge Langteil)	Endbeschlag	Zurrbeschlag	Bandfarbe
7010145-000	25 mm	800 daN	4.5 m	Umreifungsgurt 1-teilig			Ratsche 800	assortiert
7010146-000	25 mm	800 daN	7.0 m	Umreifungsgurt 1-teilig			Ratsche 800	assortiert
7003001-000	25 mm	800 daN	3.5 m	0.5 m	3.0 m	S-Haken	Ratsche 800	assortiert
7010148-000	25 mm	800 daN	3.5 m	0.5 m	3.0 m	Spitzhaken	Ratsche 800	assortiert
7010147-000	25 mm	800 daN	6.0 m	0.5 m	5.5 m	Karabiner-	Ratsche 800	assortiert
F _{ZUL} (LC)  : 800 daN (Ratsche)				Mindestbestellmenge: 6 Stück				
F _{ZUL} (LC)  : 400 daN (Ratsche)				kundenspezifische Anfertigung: ab 20 Stück				



Beschlagteile für 25 mm-Band











			
Spitzhaken	S-Haken	Karabinerhaken	Flachhaken
Art. 9020025-006	Art. 9020025-005	Art. 9020025-007	Art. 9020025-008

Verschlüsse für 25 mm-Band

			30 x Art. 7010145-000 VTT PROFIX 800 einteilig mit Ratsche, Länge: 4,5 m, Breite 25 mm Farbe: gelb, einzeln verpackt
Klemmschloss 250 daN	Ratsche 800 daN		
Art. 9020025-001	Art. 9020025-003		Art. 7010144-000

Band für Zurrgurte Meterware

Material: Polyester

Art.-Nr.	Bezeichnung	Breite	Bruchlast	Farbe	Liefereinheit
9050025-000	 Band für Zurrgurte	25 mm	1.200 daN	schwarz	100 m/Rolle
9050025-001	 Band für Zurrgurte	25 mm	1.200 daN	weiss	100 m/Rolle
9050025-002	 Band für Zurrgurte	25 mm	1.200 daN	rot	100 m/Rolle
9050025-003	 Band für Zurrgurte	25 mm	1.200 daN	gelb	100 m/Rolle
9050025-006	 Band für Zurrgurte	25 mm	1.200 daN	grün	100 m/Rolle
9050025-007	 Band für Zurrgurte	25 mm	1.200 daN	blau	100 m/Rolle
9050025-008	 Band für Zurrgurte	25 mm	1.200 daN	orange	100 m/Rolle
9050035-000	 Band für Zurrgurte	35 mm	3.600 daN	orange	100 m/Rolle
9050050-001	 Band für Zurrgurte	50 mm	6.000 daN	orange	100 m/Rolle
9050050-002	 Band für Zurrgurte	50 mm	7.500 daN	lemon	100 m/Rolle

Antirutschmatten

... damit Ihre Ladung nicht ins Rutschen kommt!!!

Warum Antirutschmatten?

- Verbesserung des Gleitreibbeiwert
- Steigerung der Sicherheit
- Steigerung der Standfestigkeit

Was bedeutet das?

- Reduzierung der erforderlichen Zurrmittel
- Reduzierung der erforderlichen LC (zulässig Zugkraft) beim Diagonalzurren definierte Gleitreibbeiwerte



Unsere Antirutschmatten sind als Rollenware, zum selbst konfektionieren, oder als Einzelstücke erhältlich

Artikel- Nr.	Materialstärke	Abmessung	Liefereinheit	Mindestabnahme
AM 01	4 mm	5.000 mm x 150 mm	1 Rolle	1 Rolle
AM 02	8 mm	5.000 mm x 250 mm	1 Rolle	1 Rolle
AM 03	8 mm	5.000 mm x 125 mm	1 Rolle	1 Rolle
AM 04	8 mm	100 mm x 200 mm	Einzelstücke	100 Stück
AM 05	3 mm	13.600 mm x 150 mm	1 Rolle	1 Rolle

Wichtige Benutzerinformation

Tipps für die Anwendung und Sicherheit

- Beachten Sie unbedingt die zulässigen Zugkräfte, die Bestimmungen der Strassenverkehrsordnung, die geltenden Normen und die VDI-Richtlinien.
- Überprüfen Sie die Zurrgurte vor jedem Einsatz auf ihren einwandfreien Zustand.
- Achten Sie auf Beschädigungen der Längs- und Querfäden. Bei eingerissenen Gurtkanten und beschädigten Nahtstellen muss der Gurt sofort ersetzt werden.
- Verwenden Sie für das Sichern immer einen geeigneten Kantenschutz.
- Sichern Sie die Ladung nie mit verdrehtem Gurt.
- Die einseitig eingewebten schwarzen Kennstreifen ermöglichen eine einfache und sichere Kontrolle.
- Es empfiehlt sich, die Zurrgurte nach kurzer Fahrtstrecke zu überprüfen und allenfalls nachzuspannen.

Zug- und Fliehkräfte

Mit den steigenden Anforderungen nach vermehrter Sicherheit im Strassenverkehr kommt auch der richtigen Sicherung des Ladegutes eine erhöhte Bedeutung zu.

Die beim Transport auftretenden Kräfte, welche längs, quer oder auch vertikal zur Fahrtrichtung auf das Ladegut wirken, müssen durch geeignete Zurrmittel, die diese Kräfte aufnehmen und in den Fahrzeugaufbau einleiten, abgesichert werden. Zur Aufnahme und Ableitung der Kräfte müssen am Fahrzeug entsprechende Zurrpunkte vorhanden sein.

Die entsprechenden Untersuchungen über Kräfte, die beim Transport auf die Zurrmittel einwirken, haben zu den EN-Normen „EN12195-2, Zurrgurte aus Chemiefasern“ und „EN12195-1, Zurrkräfte“ geführt. In der „EN12195-1“ sind die verschiedenen Verzurr-Systeme für die gebräuchlichsten Ladungssicherungsmethoden für Stückgüter beschrieben und die zur Berechnung der aufgetretenen Kräfte nötigen Formeln erläutert.

Einwirkung von Kräften:

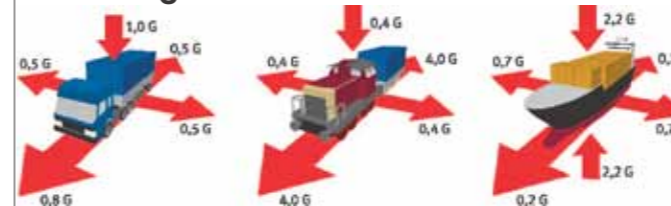

Beispiel Lastwagen

Ladegut-Gewicht = 10t (Gewichtskraft 10000daN)

Beschleunigungskräfte:

- Abbremsen: 0.8 x 10000daN = 8000daN (8t)
- Anfahren: 0.5 x 10000daN = 5000daN (5t)
- Kurvenfahrt: 0.5 x 10000daN = 5000daN (5t)

Zurrmethoden

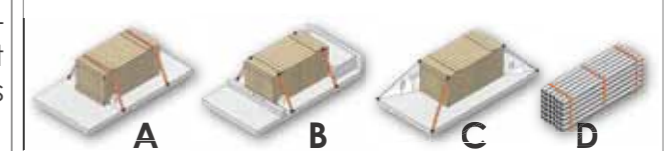

- A. Niederzurren
- B. Schrägzurren in Querrichtung
- C. Diagonalzurren
- D. Bündeln zur Ladeneinheit

Berechnungen von Zurrkräften:

(Bsp.: Niederzurren für den Strassentransport)

- Anhänger: Breite 2.50m (gemäss Skizze)
- Ladung: Masse M = 2000kg (Gewicht)
- Breite: 1.8m
- Höhe: 1.2m
- Länge: 4.5m



Zurrgurte:

- Zurrkraft Lc=2500daN
- grösste Vorspannkraft Ft < 1250daN
- Anzahl Vorspannkraften Nt je Gurt: 1.5n

Reibung:

Ladefläche aus Holz, Reibbeiwert r=0.2

Länge/Höhe:

Tatsächliche freie Länge eines Zurrgurtes; Längenverhältnis Rv(L:Lv)=0.96

Beschleunigung:

Horizontal Ah=0.8; Vertikal Av=0.8

Berechnungsbeispiel:

$$r \times N_t \times R_v (F_t : 10N) > (A_h - r \times A_v) \cdot (m : kg)$$

$$0.2 \times 1.5 \times n \times 0.96 \times 1250 > (0.8 - 0.2 \times 0.8) \times 2000$$

$$n > (0.64 \times 2000) : (0.2 \times 1.5 \times 0.96 \times 1250) = \mathbf{3.56}$$

Es müssen min. 4 Zurrgurte (2500daN) verwendet werden!



Scheuerschutz Kantenschutz

*Für eine lange Lebensdauer
des Hebemittels*



Einfachste Anwendung

Scheuerschutzschläuche von VTT sind einfach in der Anwendung. Sie können auf die benötigte Länge gekürzt werden und als Schlauchstücke über Hebebänder und Hebegurtschlingen gezogen werden. Zur besseren Haftung auf dem Hebemittel wird zusätzlich ein beidseitig stark haftendes Klebeband empfohlen. Selbstverständlich können auch alle Hebemittel mit dem angepassten Scheuer- oder Abriebschutzschlauch geliefert werden. Bei Rundschlingen ist dies ausschliesslich bei der Fertigung möglich.

Verlängert die Lebensdauer des Hebemittels enorm

Die Entwicklung und Herstellung der patentierten VTT Scheuer- und Abriebschutzschläuche basiert auf jahrzehntelanger Erfahrung in der Konstruktion von Geweben aus extrem abriebfesten und widerstandsfähigen Hochleistungsgarnen wie Stahl, Polyester, Aramid. Die Gewebe sind äusserst stich- und abriebfest, so dass auch bei einem rauen Arbeitsumfeld die tragenden Elemente der Hebebänder, Rundschlingen, Zurrgurte oder Hebegurtschlingen gut geschützt sind. Ein optimaler Scheuer- oder Abriebschutz verlängert die Lebensdauer des Hebemittels enorm.

Abriebfeste Polyester-Beschichtung sorgt für extremen Scheuer-/Abriebschutz

Der neu entwickelte VTT- multiGUARD-Schutzschlauch, mit ein- oder beidseitiger extrem scheuer- und abriebfester Polyesterbeschichtung, verlängert die Lebensdauer Ihrer Hebebänder oder Hebegurtschlingen um das Doppelte oder das Dreifache - im Vergleich zu heute üblichen Polyurethan-beschichteten Materialien. Diese Innovation aus signalrotem Polyester und extrem schnittfestem, hochflexiblem, widerstandsfähigem, unbeschichtetem Gewebeslauch aus leuchtgrünen Hochleistungsmischfasern, machen VTT Hebe- und Zurrgurte zu unübertroffenen langlebigen Produkten, auch bei den rauensten Anwendungen und Arbeitsbedingungen.



VTT abrasionGUARD - Scheuerschutz

hochfester Polyester mit Klettverschluss

Art.-Nr.	Breite	Konstruktion	Farbe	Länge
7000238-000	40 mm	Klettverschluss	orange	5 m
7000246-000	75 mm	Klettverschluss	orange	5 m
7000241-000	110 mm	Klettverschluss	orange	5 m
7000258-000	190 mm	Klettverschluss	orange	5 m
7000245-000	300 mm	Klettverschluss	orange	5 m

Art.-Nr.	Länge	Einheit
7000238-250	25 m	Rolle
7000246-250	25 m	Rolle
7000241-250	25 m	Rolle
7000258-250	25 m	Rolle
7000245-250	25 m	Rolle

Anwendungsbereich:



Art.-Nr.	Breite	Rundschlingen über 1-Strang	Rundschlingen über 2-Stränge	Hebegurte	Hebegurt-schlingen	Zurrgurte	Seile
7000238-000	40 mm	1 t	-	1 t	-	Typ 800, 2500	8 bis 25 mm
7000246-000	75 mm	2 t bis 4 t	1 t bis 4 t	2 t	-	Typ 5000	-
7000241-000	110 mm	5 t bis 10 t	5 t bis 10 t	3 t	1 t bis 3 t	-	-
7000258-000	190 mm	15 t bis 30 t	15 t bis 30 t	4 t bis 6 t	4 t bis 5 t	-	-
7000245-000	300 mm	40 t bis 100 t	-	8 t bis 10 t	6 t bis 8 t	-	-

VTT multiGUARD - Universalschutzschlauch

beschichteter Doppelmantelschlauch

Art.-Nr.	Breite	Beschichtung ca. 2 mm	Farbe	Länge
9040051-040	40 mm	einseitig	rot	Meterware
9040051-075	75 mm	einseitig	rot	Meterware
9040051-110	110 mm	einseitig	rot	Meterware
9040051-190	190 mm	einseitig	rot	Meterware
9040051-300	300 mm	einseitig	rot	Meterware
9040052-040	40 mm	beidseitig	rot	Meterware
9040052-075	75 mm	beidseitig	rot	Meterware
9040052-110	110 mm	beidseitig	rot	Meterware
9040052-190	190 mm	beidseitig	rot	Meterware
9040052-300	300 mm	beidseitig	rot	Meterware

Anwendungsbereich:



*die rote PES-Beschichtung kann herstellungsbedingt unterschiedliche Beschichtungsdicken mit Toleranzen von 0,5 mm aufweisen

Art.-Nr.	Breite	Beschichtung ca. 2 mm	Hebegurte	Hebegurt-schlingen	Zurrgurte	Seile
9040051-040	40 mm	einseitig	1 t	-	Typ 800, 2500	8 bis 25 mm
9040052-040	40 mm	beidseitig	1 t	-	Typ 800, 2500	8 bis 25 mm
9040051-075	75 mm	einseitig	2 t	-	Typ 5000	-
9040052-075	75 mm	beidseitig	2 t	-	Typ 5000	-
9040051-110	110 mm	einseitig	3 t	1 t bis 3 t	-	-
9040052-110	110 mm	beidseitig	3 t	1 t bis 3 t	-	-
9040051-190	190 mm	einseitig	4 t bis 6 t	1 t bis 3 t	-	-
9040052-190	190 mm	beidseitig	4 t bis 6 t	1 t bis 3 t	-	-
9040051-300	300 mm	einseitig	8 t bis 10 t	4 t bis 8 t	-	-
9040052-300	300 mm	beidseitig	8 t bis 10 t	4 t bis 8 t	-	-

VTT Duplix®GUARD - Schutzschlauch

Doppelmantelschlauch mit Stahleinlage

Art.-Nr.	Breite flach	Konstruktion	Farbe	Länge	Einheit
9040050-027	27 mm	Schlauch	grün	100 m	Rolle
9040050-060	60 mm	Schlauch	grün	100 m	Rolle
9040050G075	75 mm	Schlauch	grau	100 m	Rolle
9040050B084	84 mm	Schlauch	braun	100 m	Rolle
9040050B105	105 mm	Schlauch	blau	100 m	Rolle
9040050O105	105 mm	Schlauch	orange	100 m	Rolle

* muß mit Stahlsäge geschnitten werden

Anwendungsbereich:



Art.-Nr.	Breite flach	Rundschlingen über 1-Strang	Rundschlingen über 2-Stränge	Hebegurte	Hebegurt-schlingen	Zurrgurte	Seile
9040050-027	27 mm	-	-	-	-	Typ 800	8 bis 18 mm
9040050-060	60 mm	-	-	1 t	-	Typ 5000	-
9040050B084	84 mm	-	-	1 t	-	Typ 5000	-
9040050-075	75 mm	-	-	2 t	-	Typ 5000	-
9040050B105	105 mm	-	-	3 t	-	Typ 5000	-
9040050O105	105 mm	-	-	3 t	-	Typ 5000	-

Technische Spezifikation

X - bedingt geeignet XXXXX - sehr gut geeignet

Typ	Schutzschlauch mit Klettverschluss	Schutzschlauch Polyester-Beschichtung	Schutzschlauch mit Stahleinlage	Vergleich Standard PUR-Schutz
Bild				
Farbe	orange	rot	grün	transparent
Schnittresistenz	X	XXXX	XXXXX	XX
Scheuerschutz	XXX	XXXXX	XXX	XXX
Scharfkantenresistenz	X	XXXXX	XXXX	XX
Wetterbeständigkeit	XXX	XXXXX	XXX	XX
Hydrolysebeständigkeit	XXXXX	XXX	XXXXX	X
Säurebeständigkeit	XXX	XXX	XXX	X
Ozonbeständig	XXXXX	XXXXX	XXXXX	XXX
Ölbeständig	XXXXX	XXXXX	XXXXX	XXX
Haftung der Beschichtung	-	XXXXX	-	XX
Handling	XXXX	XXX	XXXX	X
Einsatztemperatur dauernd	100	80	100	60

Anwendungshinweise:



Abschneiden auf benötigte Länge







Anlegen an Hebebänder/Hebegurtschlingen

VTT Duplix® Inox GUARD

Schutzschlauch Meterware

Material: Polyester mit eingewebtem Edelstahldraht

Art.-Nr.		Bezeichnung	Breite flach	Schlauchdicke	Farbe	Liefereinheit
9040050-060		Duplix® Inox Schlauch	60 mm	2,20 mm	grün	100 m/Rolle
9040050G075		Duplix® Inox Schlauch	75 mm	2,20 mm	grau	100 m/Rolle
9040050B084		Duplix® Inox Schlauch	84 mm	2,20 mm	braun	100 m/Rolle
9040050B105		Duplix® Inox Schlauch	105 mm	2,20 mm	blau	100 m/Rolle
9040050O105		Duplix® Inox Schlauch	105 mm	2,20 mm	orange	100 m/Rolle

Kantenschutz

Kantenschutz für Papierrollen, Holz, usw.

Techn. Spezifikation	Art.-Nr. KK55
* hochwertiger technischer ABS-Kunststoff	
* bruchfest, formstabil, stapelbar	
* hohe Kältebeständigkeit durch Kautschukanteil im Material	
* Temperaturformbeständigkeit bis 99° C	
* Gurtfixierung durch Seitenführung	
* Druckpunktverlagerung durch erhöhte Seitenteile	
* keine Kantenbeschädigung durch Hohlraum im inneren Winkel	
* kurze Schenkel leicht gewölbt = optimale Anpassung an die Rolle	
* Maße: Schenkellänge 180/135 mm, Breite 145 mm - Gewicht: 275 g	

Kantenschutz für alle Ladegüter

Techn. Spezifikation	Art.-Nr. KK54
* Polypropylen, mit geschlossener Innenkante	
* bruchfest, formstabil, stapelbar, kältebeständig	
* Temperaturformbeständigkeit bis 50° C bzw. 85° C	
* Gurtfixierung durch Seitenführung	
* Druckpunktverlagerung durch erhöhte Seitenteile	
* Maße: Schenkellänge 180/140 mm, Breite 150 mm - Gewicht: 235 g	

Kantenschutz für Schwergut

Techn. Spezifikation	Art.-Nr. KK56
* Polypropylen rot	
* extrem bruchfest und trotzdem flexibel, stapelbar	
* Temperaturformbeständigkeit von - 30° C bis + 100° C dauernd	
* für Gurtbreite 35 - 75 mm	
* Maße: Schenkellänge 185/145 mm, Breite 145 mm - Gewicht: 200 g	

Kantenschutz

Techn. Spezifikation	Art.-Nr. KK57
* PVC weiss	
* extrem bruchfest, stapelbar	
* Temperaturformbeständigkeit von - 30° C bis + 100° C	
* für Gurtbreite 30 - 50 mm	
* Maße: Schenkellänge 90/90 mm, Breite 130 mm - Gewicht: ca. 57 g	



Anschlagseile

Anschlagseile aus Draht EN 13414-1, verzinkt

Anschlagseile 1-strängig, gepresst, Ausführung Typ P

beidseitig gepresste Schlaufe mit Alu-Pressklemmen

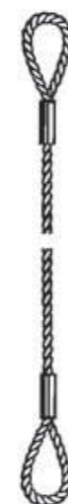

Seil Ø	Tragfähigkeit einfach direkt in kg	Bestell-Nr.
8	700	800008-000
10	1000	800010-000
12	1500	800012-000
14	2000	800014-000
16	2700	800016-000
18	3150	800018-000
20	4000	800020-000
22	5000	800022-000
24	6300	800024-000
26	7000	800026-000

Ausführung Typ PKF, beids. gepresste B- Kauschen

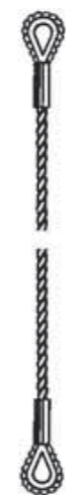

Seil Ø	Tragfähigkeit einfach direkt in kg	Bestell-Nr.
8	700	8000108-000
10	1000	8000110-000
12	1500	8000112-000
14	2000	8000114-000
16	2700	8000116-000
18	3150	8000118-000
20	4000	8000120-000
22	5000	8000122-000
24	6300	8000124-000
26	7000	8000126-000

Anschlagseile

Anschlagseile aus Draht EN 13414-1, verzinkt

Anschlagseile 2-strangig, gepresst, konfektioniert mit Sicherheitslasthaken

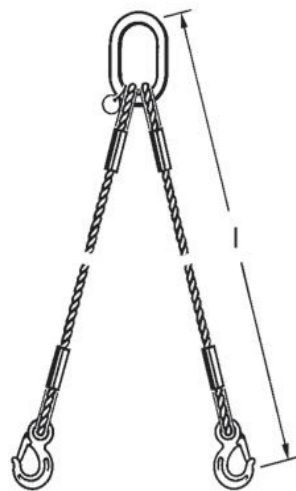

Seil Ø	Tragfähigkeit in kg		Bestell- Nr.
	0 - 45°	45 - 60°	
8	950	700	8000208-000
10	1400	1000	8000210-000
12	2100	1500	8000212-000
14	2800	2000	8000214-000
16	3800	2700	8000216-000
18	4400	3150	8000218-000
20	5600	4000	8000020-000
22	7000	5000	8000222-000
24	8800	6300	8000224-000
26	9800	7000	8000026-000

Anschlagseile aus Draht EN 13414-1, verzinkt

Anschlagseile 4-strangig, gepresst, konfektioniert mit Sicherheitslasthaken

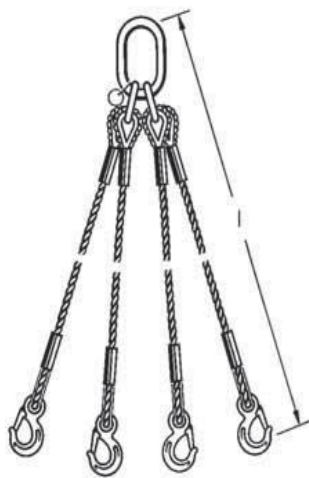

Seil Ø	Tragfähigkeit in kg		Bestell- Nr.
	0 - 45°	45 - 60°	
8	1450	1050	8000408-000
10	2100	1500	8000410-000
12	3200	2300	8000412-000
14	4200	3000	8000414-000
16	5650	4000	8000416-000
18	6600	4700	8000418-000
20	8400	6000	8000420-000
22	10500	7500	8000422-000
24	13200	9400	8000424-000
26	14700	10500	8000426-000

Anschlagseile

Anschlagseile in Kabelschlagausführung endlos als Grummet gelegt

Nach DIN EN 13414-3



Seil Ø	Tragfähigkeit einfach direkt in kg	Mindest- umfanglänge ca. in Meter	Gewicht per m Umfang ca. in kg	Bestell- Nr.
24	9800	0,84	1,92	8000524-000
27	12500	0,95	2,43	8000527-000
30	15400	1,05	3,10	8000530-000
33	18600	1,16	3,70	8000533-000
36	22100	1,26	4,40	8000536-000
39	26000	1,37	5,20	8000539-000
42	30100	1,47	6,00	8000542-000
48	39300	1,68	7,90	8000548-000
54	49800	1,89	9,90	8000554-000
60	61500	2,1	12,30	8000560-000

Weitere Größen/ Tragfähigkeiten auf Anfrage

Beim Anschlagen mit mehreren Strängen dürfen nur zwei Stränge als tragend angenommen werden. Dies gilt nicht, wenn sichergestellt ist, dass sich die Last gleichmäßig auch auf weitere Stränge verteilt oder bei ungleicher Lastverteilung die zulässige Belastung der einzelnen Stränge nicht überschritten wird.

(BGR 500, Kap.2.8)

Rundlitzen-Drahseile

Rundlitzenseil 6 x 7 EN 12385-4 (DIN 3055) mit Fasereinlage FC

Einsatz: Abspannungen, Zugseile, Tragseile, Landwirtschaft

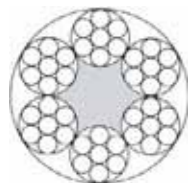

Seil Ø in mm	Mindestbruchkraft Nennfestigkeit 1770 N/mm ²		Gewicht in kg/ m
	KN	t	
1,50	1,81	0,185	0,0121
2,00	2,35	0,239	0,0143
3,00	5,29	0,538	0,0322
4,00	9,41	0,957	0,0572
5,00	14,70	1,500	0,0894
6,00	21,10	2,150	0,1290
7,00	28,80	2,930	0,1750
8,00	37,60	3,830	0,2290

Rundlitzenseil 6 x 19 EN 12385-4 (DIN 3060) mit Fasereinlage FC

Einsatz: Abspannungen, Anschlagseile, Krane, Winden

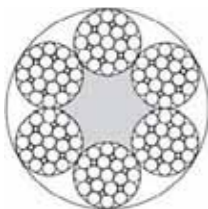

Seil Ø in mm	Mindestbruchkraft Nennfestigkeit 1770 N/mm ²		Gewicht in kg/ m
	KN	t	
2,50	3,76	0,383	0,0220
3,00	4,90	0,498	0,0311
4,00	8,70	0,885	0,0554
5,00	13,60	1,380	0,0865
6,00	19,60	1,990	0,1250
7,00	26,70	2,710	0,1700
8,00	34,80	3,540	0,2210
9,00	44,10	4,480	0,2800
10,00	54,40	5,53	0,3460
12,00	78,30	7,94	0,4980

Rundlitzen-Drahseile

Rundlitzenseil 6 x37 Standard EN 12385-4 (DIN3066) mit Fasereinlage FC

Einsatz: Krane, Winden, Hebezeuge, Land- und Forstwirtschaft

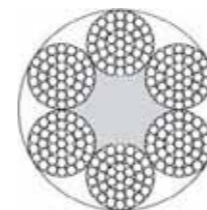

Seil Ø in mm	Mindestbruchkraft Nennfestigkeit 1770 N/mm ²		Gewicht in kg/ m
	KN	t	
6,00	18,80	1,91	0,125
7,00	25,60	2,60	0,170
8,00	33,40	3,40	0,221
9,00	42,30	4,30	0,280
10,00	52,20	5,31	0,346
11,00	63,10	6,42	0,419
12,00	75,10	7,64	0,498
14,00	102,00	10,40	0,678
16,00	134,00	13,60	0,886
18,00	169,00	17,20	1,120

Rundlitzenseil 6 x36 Warrington- Seale EN 12385-4 (DIN3064) mit Fasereinlage FC

Einsatz: Bagger, Krane, Greifer, Land- und Forstwirtschaft

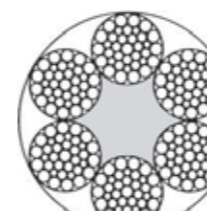

Seil Ø in mm	Mindestbruchkraft Nennfestigkeit 1770 N/mm ²		Gewicht in kg/ m
	KN	t	
12,00	84,00	8,56	0,547
13,00	98,30	10,02	0,643
14,00	114,00	11,62	0,745
16,00	149,00	15,18	0,973
18,00	189,00	19,26	1,230
20,00	234,00	23,84	1,520
22,00	282,00	28,74	1,840
24,00	336,00	34,24	2,190
26,00	395,00	40,25	2,570

Drahseile aus Stahldraht

KONSTRUKTION:	Durchmesser:
GALVANIZED/BRIGHT	
1 X 19	0,8 mm bis 30 mm
1 X 37	3 mm bis 30 mm
6 X 7/PPC + 7 X 7	1 mm bis 40 mm
6 X 12/7PPC	3 mm bis 30 mm
6 X 19/PPC + 7 X 19	2 mm bis 32 mm
6 X 24/7PPC	6 mm bis 32 mm
6 X 37/PPC	6 mm bis 32 mm
6 X 19 SEALE	6 mm bis 32 mm
6 X 25 FILLER	6 mm bis 32 mm
6 X 19 WARRINGTON	6 mm bis 32 mm
6 X 26 WS	6 mm bis 32 mm
6 X 36 WS	8 mm bis 128 mm
6 X 41 WS	8 mm bis 128 mm
6 X 46 WS	8 mm bis 128 mm
6 X 47 WS	8 mm bis 128 mm
6 X 49 WS	8 mm bis 128 mm
6 X 55 WS	8 mm bis 128 mm
6 X 91 WS	8 mm bis 128 mm
8 X 19 SEALE	8 mm bis 60 mm
8 X 25 FILLER	8 mm bis 60 mm
8 X 19 WARRINGTON	8 mm bis 60 mm
8 X 26 WS	8 mm bis 60 mm
8 X 31 WS	8 mm bis 103 mm
8 X 36 WS	8 mm bis 103 mm
8 X 41 WS	8 mm bis 103 mm
8 X 46 WS	8 mm bis 103 mm
8 X 49 WS	8 mm bis 103 mm
18 X 7/PPC + 19 X 7	3 mm bis 40 mm
34 X 7/PPC + 35 X 7	8 mm bis 60 mm
STAINLESS STEEL AISI 304 / 316	
1 X 19 / 7 X 7 / 7 X 19	0,8 mm bis 28 mm
6 X 35 + 6 X 36WS	6 mm bis 40 mm
8 X 7/PPC	8 mm bis 10 mm
SWAGED FORESTRY ROPES	
6 X 19 SEALE	7 mm bis 22 mm
6 X 25 FILLER	7 mm bis 22 mm
6 X 26 WS	7 mm bis 22 mm
8 X 19 SEALE	7 mm bis 22 mm
8 X 25 FILLER	7 mm bis 22 mm
8 X 26 WS	7 mm bis 22 mm

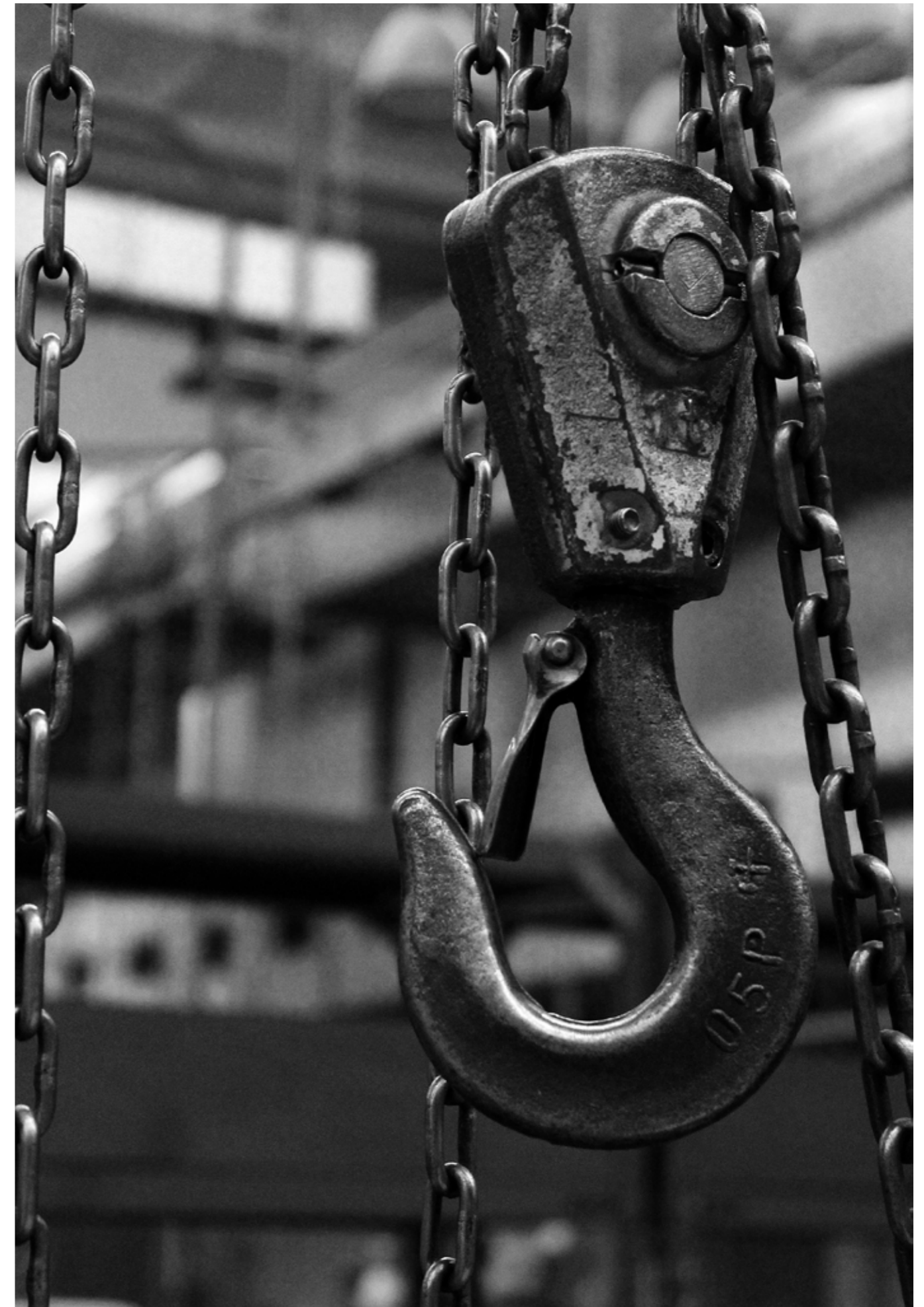



Anschlagketten GK 8

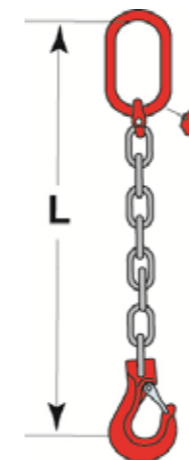

Anschlagketten GK8
1-Strg. nach DIN EN 818-4
konfektioniert mit
Sicherheitslasthaken

Bestell- Nr.	Kette in mm	Tragfähigkeit in kg direkt
8002106-008	6	1120
8002107-008	7	1500
8002108-008	8	2000
8002110-008	10	3150
8002113-008	13	5300
8002116-008	16	8000

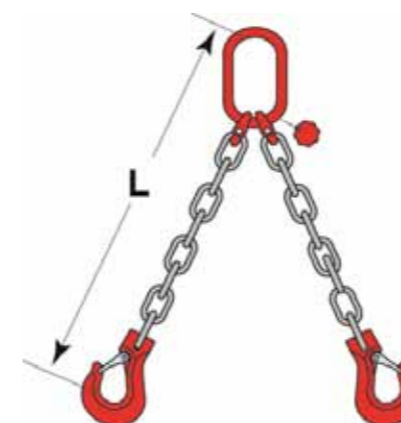

Anschlagketten GK8
2-Strg. nach DIN EN 818-4
konfektioniert mit
Sicherheitslasthaken

Bestell- Nr.	Kette in mm	Tragfähigkeit in kg 0 - 45°	Tragfähigkeit in kg 45°- 60°
8002206-008	6	1600	1120
8002207-008	7	2120	1500
8002208-008	8	2800	2000
8002210-008	10	4250	3150
8002213-008	13	7500	5300
8002216-008	16	11200	8000

Anschlagketten GK 8

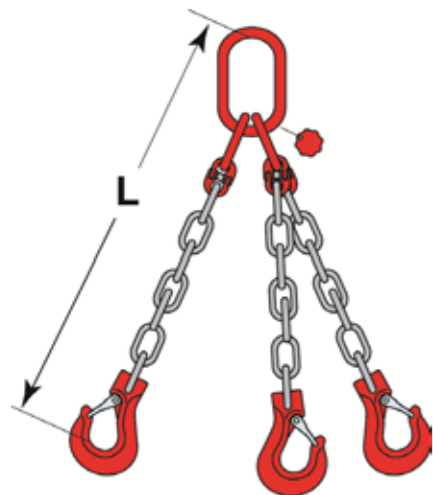

Anschlagketten GK8
3-Strg. nach DIN EN 818-4
konfektioniert mit
Sicherheitslasthaken

Bestell- Nr.	Kette in mm	Tragfähigkeit in kg 0 - 45°	Tragfähigkeit in kg 45° - 60°
8002306-008	6	2360	1700
8002307-008	7	3159	2240
8002308-008	8	4250	3000
8002310-008	10	6700	4750
8002313-008	13	11200	8000
8002316-008	16	17000	11800

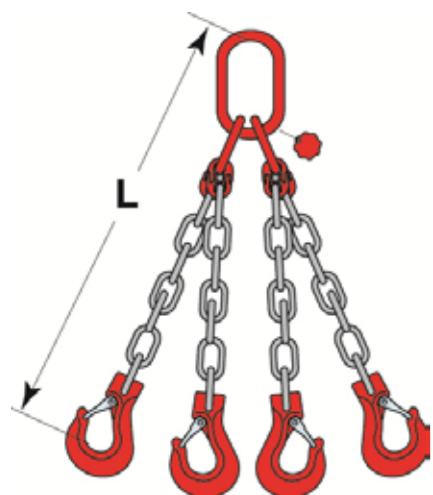

Anschlagketten GK8
4-Strg. nach DIN EN 818-4
konfektioniert mit
Sicherheitslasthaken

Bestell- Nr.	Kette in mm	Tragfähigkeit in kg 0 - 45°	Tragfähigkeit in kg 45° - 60°
8002406-008	6	2360	1700
8002407-008	7	3150	2240
8002408-008	8	4250	3000
8002410-008	10	6700	4750
8002413-008	13	11200	8000
8002416-008	16	17000	11800

Anschlagketten GK 10 Sondergüte

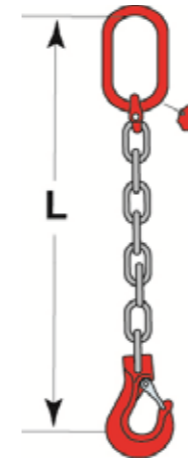

Anschlagketten GK10
1-Strg. nach DIN EN 818-2
konfektioniert mit
Sicherheitslasthaken

Bestell-Nr.	Kette in mm	Tragfähigkeit in kg direkt
8002106-010	6	1400
8002107-010	7	1900
8002108-010	8	2500
8002110-010	10	4000
8002113-010	13	6700
8002116-010	16	10000

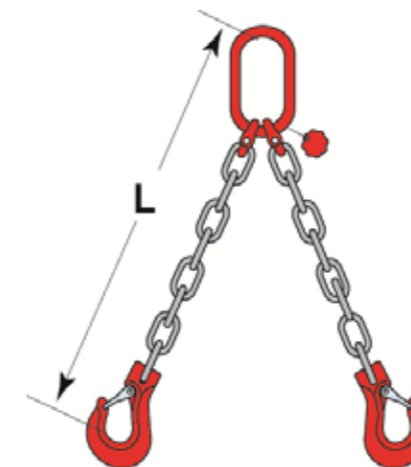

Anschlagketten GK10
2-Strg. nach DIN EN 818-2
konfektioniert mit
Sicherheitslasthaken

Bestell-Nr.	Kette in mm	Tragfähigkeit in kg 0 - 45°	Tragfähigkeit in kg 45° - 60°
8002206-010	6	2000	1400
8002207-010	7	2700	1900
8002208-010	8	3350	2500
8002210-010	10	5600	4000
8002213-010	13	9500	6700
8002216-010	16	14000	10000

Anschlagketten GK 10

Sondergüte

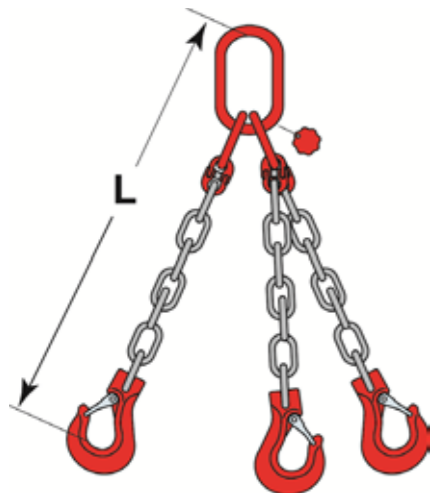

Anschlagketten GK10
3-Strg. nach DIN EN 818-2
konfektioniert mit
Sicherheitslasthaken

Bestell- Nr.	Kette in mm	Tragfähigkeit in kg 0 - 45°	Tragfähigkeit in kg 45° - 60°
8002306-010	6	3000	2120
8002307-010	7	4000	2950
8002308-010	8	5300	3750
8002310-010	10	8000	6000
8002313-010	13	14000	10000
8002316-010	16	21200	15000

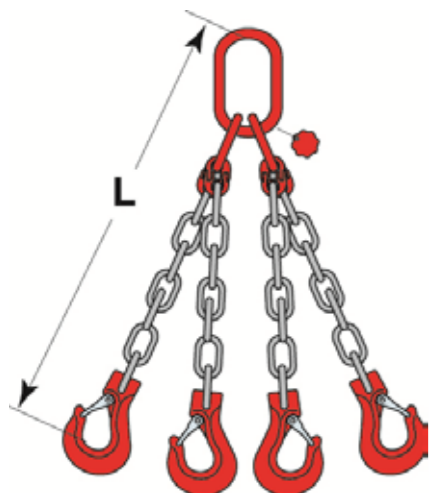

Anschlagketten GK10
4-Strg. nach DIN EN 818-2
konfektioniert mit
Sicherheitslasthaken

Bestell- Nr.	Kette in mm	Tragfähigkeit in kg 0 - 45°	Tragfähigkeit in kg 45° - 60°
8002406-010	6	3000	2120
8002407-010	7	4200	2950
8002408-010	8	5300	3750
8002410-010	10	8000	6000
8002413-010	13	14000	10000
8002416-010	16	21200	15000

Bedienungsanleitung

Anschlagketten

Anschlagketten dürfen nur zum Heben und Transportieren von Lasten verwendet werden. Nach BGR 500 ist die Verwendung nur durch vom Unternehmer beauftragte und unterwiesene Personen zulässig. Diese Betriebsanleitung ist vor der ersten Inbetriebnahme sorgfältig zu lesen und bei der Verwendung zu beachten.

Auswahl der Anschlagketten

1. Das Gewicht der zu hebenden Last muss bekannt sein.
2. Der Schwerpunkt der zu hebenden Last muss bekannt sein.
3. Bei mehrsträngigen Anschlagketten muss ein Neigungswinkel zwischen 15° und 60° gewählt werden. Neigungswinkel größer 60° führen zur Überlastung der Anschlagkette und sind unzulässig. Neigungswinkel unter 15° führen zu Instabilität der Last und sind unzulässig. Bei Schnürgangeinsätzen ist die Tragfähigkeit auf 80% der angegebenen Tragfähigkeit begrenzt.
4. Beim Einsatz von 4 Strängen besteht auch bei symmetrischer Last grundsätzlich die Gefahr, dass diagonal zueinander nur 2 Anschlagstränge tragen.
5. Erfolgt bei mehrsträngigen Gehängen ein Verkürzen einzelner Anschlagstränge, so ist dies ein Hinweis auf eine ungleiche Verteilung der Last auf die einzelnen Stränge. Die Tragfähigkeit muss bei ungleichmäßiger Belastung um 50% der gekennzeichneten Tragfähigkeit reduziert werden.

Zubehör Anschlagketten

Verbindungsglieder, rot lackiert, Güteklasse 8

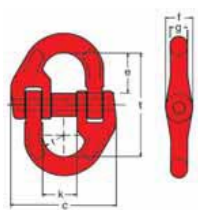

Nenngröße	Tragfähigkeit in kg	Tragfähigkeit							
		A	B	C	D	E	F	G	
6-8	1120	42	18	13	7	14	8	48	
7/ 8-8	2000	54	22	14	9	20	11	56	
10-8	3150	68	26	18	12	26	12,5	68	
13-8	5300	79	32	23	16	27	16	85	
16-8	8000	97	40	26	19	33	20	104	
18/20-8	12500	118	46	33	22	41	23	122	
22-8	15000	134	55	35	26	46	28	140	
26-8	21200	162	58	40	30	60	31	148	
32-8	31500	198	68	54	37	67	36	174	

Gabelkopfhaken mit besonders stabilen Verschluss

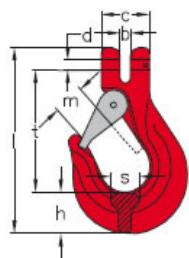

Nenngröße	Tragfähigkeit in kg	Tragfähigkeit							
		A	B	C	D	E	F	G	H
6/7 -8	1500	7,5	35	8	31	143	23	21	100
7-8	1500	7,5	37	8,8	33	152	27	23	106
8-8	2000	9	41	10	36	165	29	30	116
10-8	3150	11	51	12	44	188	34	31	126
13-8	5300	15	62	16	51	248	45	42	175
16-8	8000	17	80	20	58	275	60	38	185
18/20 -8	12500	21	83	24	71	312	56	45	205

Sicherheitslasthaken, unter Last selbstschließend

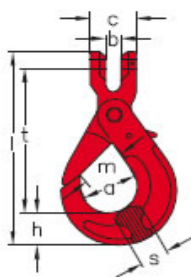

Nenngröße	Tragfähigkeit in kg	Tragfähigkeit								
		A	B	C	D	E	F	G	H	t
6 -8	1120	35	6,5	29	8,2	25	125	30	18	86
7/8 -8	2000	45	8,5	32	9,2	28	155	37	22	110
10-8	3150	55	10,5	42	13,2	36	200	44	28	140
13-8	5300	70	14	53	16,2	47	248	55	36	174
16-8	8000	90	17,5	68	20,2	52	292	74	37	210
18/20 -8	12500	101	22,5	88	24,2	55	338	89	41	240
22 -8	15000	112	27,5	96	28,2	63	398	97	49	283

Zubehör Anschlagketten

Aufhängering mit Flachstelle Güteklasse 8

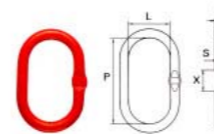

Nenngröße	Tragfähigkeit in kg	Tragfähigkeit			Gewicht
		D	P	L	
7	1600	13	110	60	0,34
8	2120	16	110	60	0,53
10	3150	18	135	75	0,80
13	5300	22	160	90	1,50
16	8000	26	180	100	2,30
18	11200	32	200	110	3,90
20	14000	36	260	140	6,35

Aufhängering ohne Flachstelle Güteklasse 8

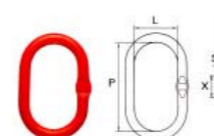

Nenngröße	Tragfähigkeit in kg	Tragfähigkeit			Gewicht
		D	P	L	
7	1600	13	110	60	0,34
8	2120	16	110	60	0,53
10	3150	18	135	75	0,80
13	5300	22	160	90	1,50
16	8000	26	180	100	2,30
18	11200	32	200	110	3,90
20	14000	36	260	140	6,35

Zubehör Anschlagketten

Aufhängegarnitur 3-tlg, mit Flachstelle Güteklasse 8

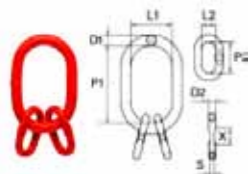

Nenngröße	Tragfähigkeit in kg	D1	P1	L1	D2	P2	L2	Gewicht kg
6	2360	18	135	75	13	54	25	1,16
7	3150	18	135	75	13	60	38	1,16
8	4250	22	160	90	16	70	34	2,22
10	6700	26	180	100	18	85	40	3,36
13	11200	32	200	110	22	115	50	6,02
16	17000	36	260	140	26	140	65	9,94

Aufhängegarnitur 3-tlg, ohne Flachstelle Güteklasse 8

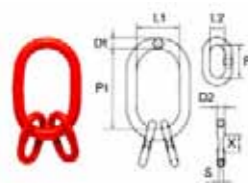

Nenngröße	Tragfähigkeit in kg	D1	P1	L1	D2	P2	L2	Gewicht kg
6	2360	18	135	75	13	54	25	1,16
7	3150	18	135	75	13	60	38	1,16
8	4250	22	160	90	16	70	34	2,22
10	6700	26	180	100	18	85	40	3,36
13	11200	32	200	110	22	115	50	6,02
16	17000	36	260	140	26	140	65	9,94

Zurrketten nach DIN EN 12195-3



Zurrkette einteilig mit Ratschenlastspanner (mit Ausdrehsicherung) im System integriert, angebauter Verkürzungshaken, konfektionierten Sicherheitslasthaken
Standardlänge 3500mm

Weitere Längen auf Anfrage.

L1 = 3 Glieder	Kette mm	LC daN	Spann-Kraft
Bestell- Nr.			
8910808-350	8	4000	1000
8910810-350	10	6300	1575
8910813-350	13	10000	1500
8910816-350	16	16000	2400



Zurrkette zweiteilig mit externem Ratschenlastspanner (mit Ausdrehsicherung) mit 2 Verkürzungshaken, lose Kette mit konfektionierten Gabelkopflasthaken
Standardlänge 3500mm

Weitere Längen auf Anfrage.

L1 = 3 Glieder	Kette mm	LC daN	Spann-Kraft
Bestell- Nr.			
8920808-350	8	4000	1000
8920810-350	10	6300	1575
8920813-350	13	10000	1500
8920816-350	16	16000	2400



Zubehör Rundschlingenhaken



Bestell-Nr.	Typ	Tragfähigkeit kg	Farbe	Gewicht kg
8700001-000	RSH01	1000	violett	0,70
8700002-000	RSH02	2000	grün	1,20
8700003-000	RSH03	3000	gelb	2,20
8700004-000	RSH04	4000	grau	4,50
8700005-000	RSH05	5000	rot	4,50
8700006-000	RSH06	6000	braun	4,50
8700008-000	RSH08	8000	blau	12,50
8700010-000	RSH10	10000	orange	12,50

Zubehör

Drahtseilkausche Typ BF (ehemals DIN6899 Form B)

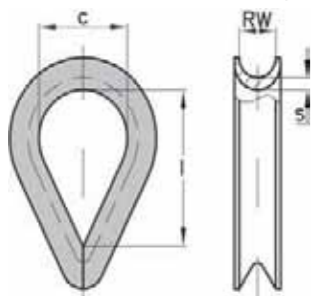

Bestell-Nr.	Rillen- weite	für Bolzen	Länge mm	Gewicht per 100 Stück	für Seil mm
8600003-000	3	12	19	0,50	2-3
8600004-000	4	13	21	0,80	4
8600005-000	5	14	23	1,00	5
8600006-000	6	16	25	1,60	6
8600007-000	7	18	28	1,90	6,5 - 7
8600008-000	8	20	32	3,00	8
8600010-000	10	24	38	4,70	10
8600012-000	12	28	45	6,80	11 - 12
8600014-000	14	32	51	10,00	13 - 14
8600016-000	16	36	58	14,50	16
8600018-000	18	40	64	19,00	18
8600020-000	20	45	72	29,00	20
8600022-000	22	50	80	32,00	22

Drahtseilkausche/ Vollkausche DIN 3091

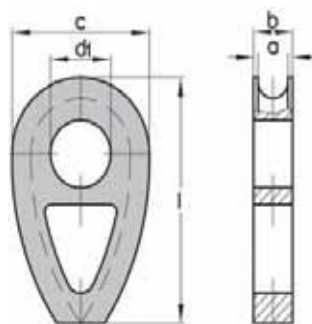

Bestell-Nr.	Nenn- größe Seil Ø	a mm	b mm	Bolzen- maß	Bolzen- maß D max.	c = mm	l = mm	Gewicht kg Stück
	8	9	15,00	14	20	40	66	0,18
	10	11	17,50	18	25	50	82	0,32
	12	13	20,00	21	30	60	98	0,52
	14	16	23,50	25	35	70	114	0,80
	16	18	26,00	28	40	80	130	0,90
	18	20	28,50	31	45	90	145	1,21
	20	22	31,00	35	50	100	161	1,61
	22	24	33,50	38	55	110	177	2,11
	24	26	36,00	41	60	120	193	2,71
	26	29	39,50	44	65	130	209	3,55

Drahtseilkausche DIN 3090

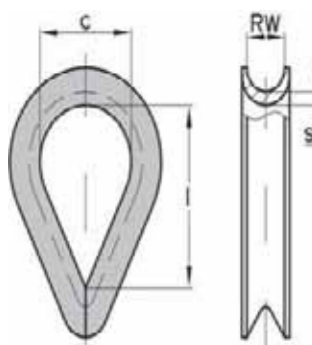

Bestell-Nr.	Nenngröße Seil Ø mm	Rillenweite mm	Bolzenmaß D max.	Gewicht per 100 Stück
	4	5	10	1,40
	6	7	15	3,00
	8	9	20	7,80
	10	11	25	15,8
	12	13	30	23,7
	14	16	35	33,5
	16	18	40	48,0
	18	20	45	6,80
	20	22	50	95,0

Zubehör

Schäkel in Handelsausführung

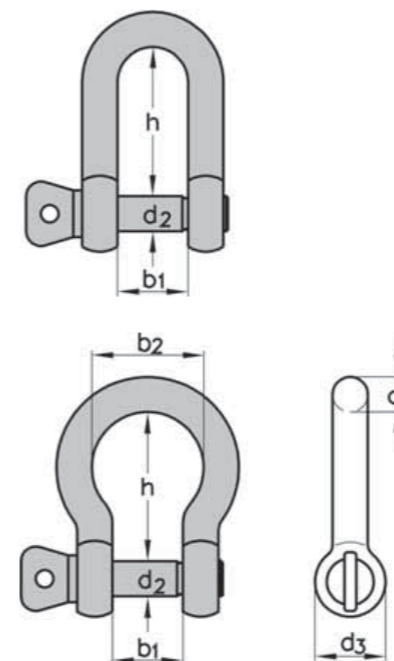

Schäkel gerade Form Handelsausführung	Bestell-Nr.	Schäkel geschweißte Form Handelsausführung	Bestell-Nr.	Tragfähigkeit in kg direkt
	8300100-000			100
	8300160-000			160
	8300250-000			250
	8300400-000			400
	8300630-000			630
	8301000-000			1000
	8301600-000			1600
	8302000-000			2000
	8302500-000			2500
	8303150-000			3150
	8304000-000			4000
	8305000-000			5000
	8306300-000			6300
	8308000-000			8000
	8310000-000			10000
	8312500-000			12500

Zubehör

Schäkel hochfest, Typ HA1

Gerade Form

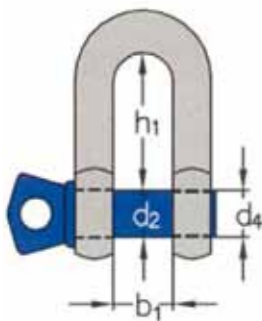

Bestell-Nr.	Tragfähigkeit in kg direkt
8200500-000	500
8200750-000	750
8201000-000	1000
8201500-000	1500
8202000-000	2000
8203250-000	3250
8204850-000	4750
8206500-000	6500
8208500-000	8500
8209500-000	9500
8212000-000	12000
8213500-000	13500
8217000-000	17000
8225000-000	25000
8235000-000	35000
8255000-000	55000

Schäkel hochfest, Typ HA2

Geschweifte Form

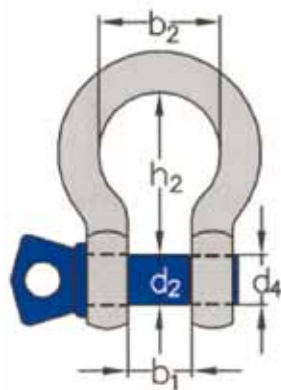

Bestell-Nr.	Tragfähigkeit in kg direkt
8100300-000	300
8100500-000	500
8100750-000	750
8101000-000	1000
8101500-000	1500
8102000-000	2000
8103250-000	3250
8104750-000	4750
8106500-000	6500
8108500-000	8500
8109500-000	9500
8112000-000	12000
8113500-000	13500
8117000-000	17000
8125000-000	25000
8135000-000	35000
8155000-000	55000

Zubehör

Schäkel hochfest, Typ HC1

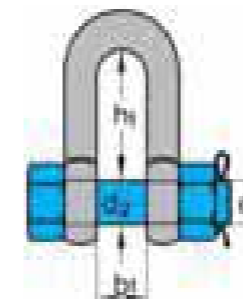

Bestell- Nr.	Tragfähigkeit in kg direkt
8200300-001	300
8200500-001	500
8200750-001	750
8201000-001	1000
8201500-001	1500
8202000-001	2000
8203250-001	3250
8204750-001	4750
8206500-001	6500
8208500-001	8500
8209500-001	9500
8212000-001	12000
8213500-001	13500
8217000-001	17000
8225000-001	25000
8235000-001	35000
8255000-001	55000

Schäkel hochfest, Typ HC2

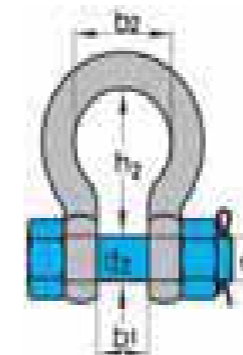

Bestell- Nr.	Tragfähigkeit in kg direkt
8100300-001	300
8100500-001	500
8100750-001	750
8101000-001	1000
8101500-001	1500
8102000-001	2000
8103250-001	3250
8104750-001	4750
8106500-001	6500
8108500-001	8500
8109500-001	9500
8112000-001	12000
8113500-001	13500
8117000-001	17000
8125000-001	25000
8135000-001	35000
8155000-001	55000

Zubehör

Drahtseilklemme DIN 741

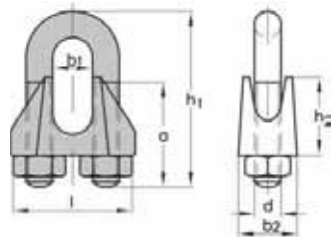

Drahtseilklemmen nach DIN

Bestell-Nr.	für Seil mm	Mindestanzahl pro Seilverbindung
	2 - 3,5	3
	4 - 5,0	3
	5,5 - 6,5	3
	7,0 - 8,0	5
	8,5 - 9,5	5
	10 - 11,0	5
	12 - 13,0	5
	14 - 15,0	5
	16 - 17,0	6
	18 - 19,0	6
	20 - 23,0	7
	24 - 26,0	7

Drahtseilklemme DIN 1142

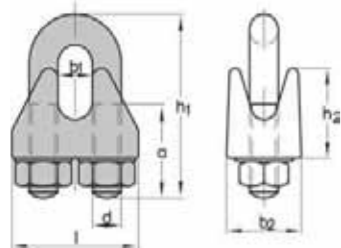

Drahtseilklemmen nach DIN EN 13411-5-1

Bestell-Nr.	für Seil mm	Mindestanzahl pro Seilverbindung
8400005-000	5	3
8400006-000	6 - 6,5	3
8400008-000	8	4
8400010-000	10	4
8400012-000	12	4
8400013-000	13	4
8400014-000	14	4
8400016-000	16	4
8400019-000	19	4
8400022-000	22	5
8400026-000	26	5
8400030-000	30	6
8400034-000	34	6
8400040-000	40	6

Mit Drahtseilklemmen dürfen nur in Notfällen, für eine einmalige Verwendung, Anschlagseile hergestellt werden. Voraussetzung ist, dass die Norm DIN EN 13411-5 beachtet wird und nur mit einem Momentschlüssel gearbeitet wird.

Zubehör

Ringschraube DIN 580

im Gesenk geschmiedet, galvanisch verzinkt
Sicherheitsfaktor 6, Werkstoff: C 15 E

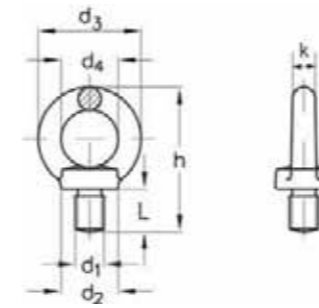

Ringmutter DIN 582

im Gesenk geschmiedet, galvanisch verzinkt
Sicherheitsfaktor 6, Werkstoff: C 15 E

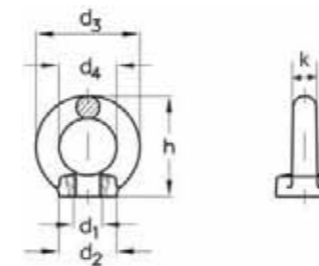

Zubehör

Spannschloss DIN 1480 mit 2 Haken, verzinkt



Spannschloss nach DIN 480
Haken/ Haken
verzinkt

Bestell-Nr.	M	E1	E2	L
8510006-000	6	84	108	80
8510008-000	8	77	108	86
8510010-000	10	88	126	100
8510012-000	12	85	125	105
8510014-000	14	93	140	121
8510016-000	16	116	170	150
8510020-000	20	132	200	180
8510022-000	22	148	215	192
8510024-000	24	180	245	220
8510030-000	30	165	255	245

S-Haken hochfest mit eingeschlagener Tragfähigkeit



offene Form

Bestell-Nr.	Nenngröße	Tragfähigkeit in kg	Baulänge L1	Öffnungs- maß
	10	200	80	25
	13	300	100	30
	16	500	130	40
	18	750	160	50
	20	1000	180	55
	22	1250	200	60
	26	1500	220	65
	32	2000	260	80
	36	3000	320	95



geschlossen

Bestell-Nr.	Nenngröße	Tragfähigkeit in kg	Baulänge L1	Öffnungs- maß
	10	200	80	25
	13	300	100	30
	16	500	130	40
	18	750	160	50
	20	1000	180	55
	22	1250	200	60
	26	1500	220	65
	32	2000	260	80
	36	3000	320	95





Anschlagpunkte

Anschlagwirbel mit Spannbügel Güteklasse 10

360° drehbar, Sicherheitsfaktor 4 (in alle Richtungen der Traglast)
 unverlierbare Schraube/korrosionsgeschützt
 - nicht geeignet für Drehbewegungen unter Last! -

Größe	Maße in mm														Tragf. kg	Gewicht kg
	A	B	C	D	E	F	G	H	I	W	J	K	C			
 M 8 x 15	57	34	10	78	24	41	30	27	25	43	51	35	13	300,00	0,27	
M 10 x 15	57	34	10	78	24	41	30	27	25	42	51	35	17	630,00	0,29	
M 12 x 23	66	38	14	85	30	50	36	33	32	40	52	28	19	1.000,00	0,50	
M 16 x 24	66	38	14	85	30	50	36	33	32	38	52	28	24	1.500,00	0,51	
M 20 x 31	87	55	16	111	48	68	44	43	45	54	71	36	30	2.500,00	1,25	
M 24 x 37	87	55	16	111	48	68	44	43	45	51	71	36	36	4.000,00	1,30	
M 27 x 37	109	66	23	145	54	91	63	59	60	64	86	47	41	4.000,00	3,15	
M 30 x 45	109	66	23	145	54	91	65	59	60	62	86	47	46	5.000,00	3,25	

Ringschraube - variabel Güteklasse 10 ohne Schlüssel

360° drehbar, Sicherheitsfaktor 4 (in alle Richtungen der Traglast)
 unverlierbare Schraube/korrosionsgeschützt
 - nicht geeignet für Drehbewegungen unter Last! -

Größe	Maße, in mm						Tragfähigkeit kg	Gewicht kg
	A	B	C	D	E	K		
 M 8 x 12	44,5	8	10	29	32	45	300,00	0,27
M 10 x 16	44,5	8	10	29	32	45	400,00	0,30
M 12 x 18	53,5	11	11	34	44	56	750,00	0,46
M 16 x 24	56,5	13	14,5	39	56	65	1.500,00	0,90
M 20 x 30	67	14	17	42	58	70	2.300,00	1,15
M 24 x 36	80	18	19	52	73	88	3.200,00	2,05
M 30 x 43	101	22	27	62	80	106	4.500,00	4,00

Ringschraube - variabel Güteklasse 10 mit Schlüssel

360° drehbar, Sicherheitsfaktor 4 (in alle Richtungen der Traglast)
 unverlierbare Schraube/korrosionsgeschützt
 - nicht geeignet für Drehbewegungen unter Last! -

Größe	Maße, in mm						Tragfähigkeit kg	Gewicht kg
	A	B	C	D	E	K		
 M 8 x 12	44,5	8	10	29	32	45	300,00	0,30
M 10 x 16	44,5	8	10	29	32	45	400,00	0,30
M 12 x 18	53,5	11	11	34	44	56	750,00	0,46
M 16 x 24	56,5	13	14,5	39	56	65	1.500,00	0,90
M 20 x 30	67	14	17	42	58	70	2.300,00	1,15
M 24 x 36	80	18	19	52	73	88	3.200,00	2,05
M 30 x 43	101	22	27	62	80	106	4.500,00	4,00

Anschlagpunkte

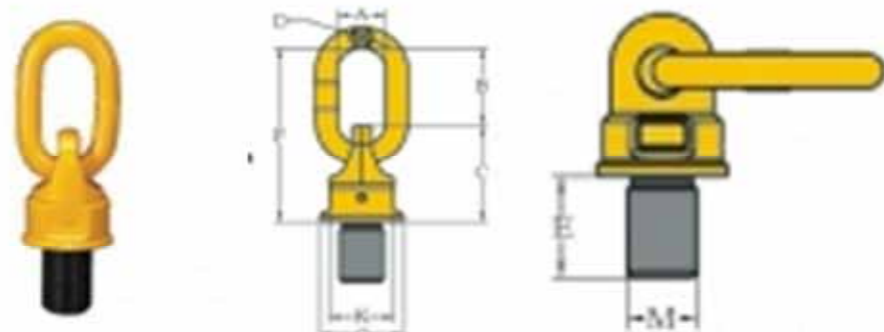

Drehbarer Anschlagwirbel, GK 10, 360° drehbar

Artikel- beschreibung	WLL kg	Sicherheits- faktor	A	B	C	D	E	F	G	K	Gewicht kg
SP M8	300	4	29	32	44	8	12	75	35	30	0,2 kg
SP M10	450	4	29	32	44	8	15	75	35	30	0,3 kg
SP M12	600	4	35	50	54	10	18	104	40	36	0,4 kg
SP M16	1'300	4	38	50	65	13	24	114	46	41	0,6 kg
SP M20	2'000	4	38	56	79	13	30	135	62	55	1,4 kg
SP M24	3'500	4	40	68	104	18	36	172	78	70	2,6 kg
SP M30	6'000	4	50	86	92	22	50	207	90	80	4,9 kg
SP M36	8'000	4	50	86	92	22	54	207	90	80	5,0 kg
SP M42	12'000	4	65	90	94	26	63	209	98	84	5,5 kg
SP M48	13'000	4	65	90	94	26	68	209	98	84	5,8 kg
SP M52	14'000	4	70	120	120	32	78	270	120	94	10,5 kg
SP M56	16'000	4	70	120	120	32	84	270	120	94	10,7 kg
SP M64	16'000	4	70	120	120	32	84	270	120	94	11,6 kg
SP M72	31'500	4	90	130	160	46	108	340	170	145	30,6 kg
SP M80	35'000	4	90	130	160	46	120	340	170	145	31,9 kg

Anschlagpunkte

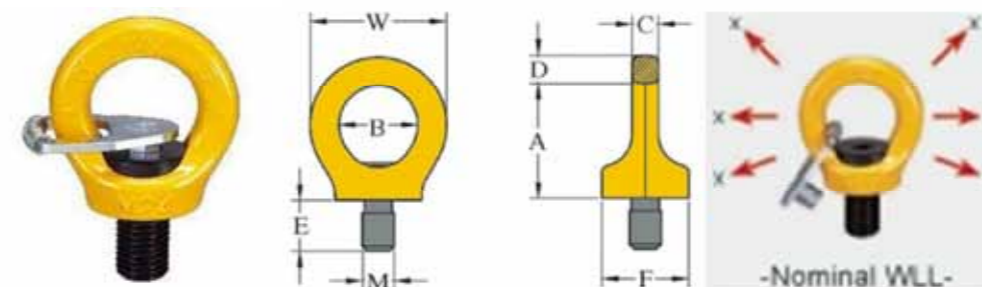

Ringschraube KEP

drehbar 360°, mit unverlierbarer Schraube,
mit Schlüsselblech, allseitig belastbar. SF 1:4

°Artikel- beschreibung	WLL kg	Sicherheits- faktor	A	B	C	D	E	F	S	Gewicht kg
KEP M8	300	4	36	25	8	11	12	25	6	0,1 kg
KEP M10	400	4	36	25	8	11	15	25	6	0,1 kg
KEP M12	750	4	42	30	10	13	18	33	8	0,2 kg
KEP M16	1'500	4	51	35	14	13	24	35	10	0,3 kg
KEP M20	2'300	4	57	40	16	17	30	44	12	0,6 kg
KEP M24	3'200	4	70	48	19	21	36	52	14	1,0 kg
KEP M30	4'500	4	86	60	24	26	45	62	17	1,8 kg
KEP M36	7'000	4	103	72	29	32	54	78	22	3,2 kg
KEP M42	9'000	4	120	82	34	38	63	88	24	5,0 kg
KEP M48	12'000	4	137	94	38	43	72	104	27	7,6 kg

Ringschraube KE

drehbar 360°, mit unverlierbarer Schraube,
ohne Schlüsselblech, allseitig belastbar. SF 1:4

Artikel- beschreibung	WLL kg	Sicherheits- faktor	A	B	C	D	E	F	S	Gewicht kg
KE M8	300	4	36	25	8	11	12	25	6	0,1 kg
KE M10	400	4	36	25	8	11	15	25	6	0,1 kg
KE M12	750	4	42	30	10	13	18	33	8	0,2 kg
KE M16	1'500	4	51	35	14	13	24	35	10	0,3 kg
KE M20	2'300	4	57	40	16	17	30	44	12	0,6 kg
KE M24	3'200	4	70	48	19	21	36	52	14	1,0 kg
KE M30	4'500	4	86	60	24	26	45	62	17	1,8 kg
KE M36	7'000	4	103	72	29	32	54	78	22	3,2 kg
KE M42	9'000	4	120	82	34	38	63	88	24	5,0 kg
KE M48	12'000	4	137	94	38	43	72	104	27	7,6 kg

Anschlagwirbel, drehbar kugelgelagert

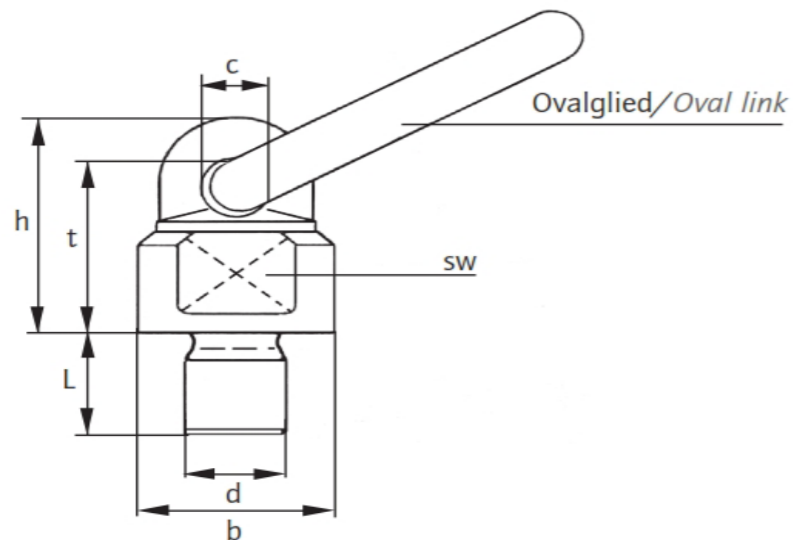

Bezeichnung	Gewindeausführung	Tragfähigkeit einf. Direkt WLL/ kg	Steigung DIN 13	b	c	h	sw	t	Ovalglied	Gewicht/ kg
880045-000	M 10 x 18	450	1,75	36,00	15,00	51	30	41,00	13x55x30	0,43
880050-000	M 12 x 18	500	1,75	36,00	14,50	51	30	41,00	13x55x30	0,44
880112-000	M 16 x 20	1.120	2,00	36,00	15,00	52	30	42,00	13x55x30	0,46
880200-000	M 20 x 30	2.000	2,50	49,50	19,00	68	41	56,00	16x70x34	0,96
880315-000	M 24 x 30	3.150	3,00	57,00	22,00	78	46	65,50	18x85x40	1,45
880530-000	M 30 x 38	5.300	3,50	66,00	23,50	97	55	81,00	20x84x40	2,17
880800-000	M 30 x 38	8.000	3,50	80,00	28,00	112	65	92,00	22x115x50	3,61
880800-100	M 36 x 50	8.000	4,00	80,00	27,00	109	65	89,50	22x115x50	3,73
881000-000	M 42 x 50	10.000	4,50	80,00	27,00	109	65	89,50	22x115x50	3,73

Gewinde Thread	1		2		2		3 oder/ or 4		3 oder/ or 4	
	Tragfähigkeit WLL	Tragfähigkeit WLL	Tragfähigkeit WLL	Tragfähigkeit WLL	Tragfähigkeit WLL	Tragfähigkeit WLL	Tragfähigkeit WLL	Tragfähigkeit WLL	Tragfähigkeit WLL	Tragfähigkeit WLL
	t	t	t	t	t	t	t	t	t	t
	0°	90°	0°	90°	0 - 45°	45° - 60°	0 - 45°	45° - 60°	0 - 45°	45° - 60°
M 10	0,45	0,45	0,90	0,90	0,60	0,45	0,90	0,60		
M 12	0,50	0,50	1,00	1,00	0,70	0,50	1,00	0,70		
M 16	1,12	1,12	2,24	2,24	1,55	1,12	2,35	1,68		
M 20	2,00	2,00	4,00	4,00	2,80	2,00	4,20	3,00		
M 24	3,15	3,15	6,30	6,30	4,40	3,15	6,60	4,70		
M 30	5,30	4,00	10,60	8,00	6,50	4,40	9,70	6,60		
M 30	8,00	4,00	16,00	8,00	8,40	5,30	12,60	7,90		
M 36	8,00	7,50	16,00	15,00	10,80	7,60	16,20	11,40		
M 42	10,00	7,50	20,00	15,00	12,20	8,30	18,30	12,40		

Anschlagpunkte



Lastbock LBO

mit Zertifizierung der deutschen Metallberufsgenossenschaft (DGUV-Test)
 Herstellerstempelung der BG H91, erfüllt die Anforderungen der Maschinenrichtlinie,
 Schmiedecode an Bauteil und Schraube
Güteklasse 10, 360° drehbar, Bügel 180° schwenkbar.

Artikel- beschreibung	WLL kg	Sicherheits- faktor	Nm	S	SW	A	B	C	D	E	F	G	H	Gewicht kg
LBO M8	300	4	30	6	13	30	35	35	10	11	85	55	29	0,2 kg
LBO M10	630	4	60	6	17	30	35	36	10	16	85	55	29	0,3 kg
LBO M12	1'000	4	100	8	19	33	37	44	14	18	98	57	36	0,5 kg
LBO M14	1'200	4	120	10	22	33	37	45	14	21	98	57	36	0,5 kg
LBO M16	1'500	4	150	10	24	33	37	46	14	24	98	57	36	0,5 kg
LBO M18	2'000	4	200	12	30	50	54	57	17	26	140	82	44	1,3 kg
LBO M20	2'500	4	250	12	30	50	54	57	17	30	140	82	44	1,3 kg
LBO M24	4'000	4	400	14	36	50	54	59	17	36	140	82	44	1,4 kg
LBO M27	4'000	4	400	17	41	60	65	79	23	38	170	99	62	2,8 kg
LBO M30	5'000	4	500	17	46	60	65	81	23	48	170	99	62	3,1 kg
LBO M36	7'000	4	700	22	55	60	65	88	23	54	178	99	65	3,3 kg
LBO M36-1	8'000	4	800	22	55	77	85	101	27	62	225	124	78	5,8 kg
LBO M42	10'000	4	1000	24	65	77	85	104	27	72	225	124	78	6,3 kg
LBO M42-1	15'000	4	1500	24	65	95	104	112	36	63	256	158	86	10,8 kg
LBO M48	20'000	4	2000	27	75	95	104	120	36	72	259	158	90	11,6 kg

Lastbock LBO mit Langgewinde

Artikel- beschreibung	WLL kg	Sicherheits- faktor	Nm	S	SW	A	B	C	D	E	F	G	H	Gewicht kg
LBOLG M8	300	4	30	6	13	30	35	35	10	76	85	55	29	0,3 kg
LBOLG M10	630	4	60	6	17	30	35	36	10	96	85	55	29	0,3 kg
LBOLG M12	1'000	4	100	8	19	33	37	44	14	114	98	57	36	0,5 kg
LBOLG M16	1'500	4	150	10	24	33	37	46	14	149	98	57	36	0,5 kg
LBOLG M20	2'500	4	250	12	30	50	54	57	17	186	140	82	44	1,3 kg
LBOLG M24	4'000	4	400	14	36	50	54	59	17	221	140	82	44	2,9 kg
LBOLG M30	5'000	4	500	17	46	60	65	81	23	278	170	99	62	3,2 kg
LBOLG M36	8'000	4	800	22	55	77	85	101	27	222	225	124	78	5,8 kg
LBOLG M42	10'000	4	1000	24	65	77	85	104	27	272	225	124	78	6,2 kg
LBOLG M42	15'000	4	1500	24	65	95	104	112	36	264	256	158	86	11,0 kg
LBOLG M48	20'000	4	2000	27	75	95	104	120	36	295	259	158	90	11,6 kg

Anschlagpunkte

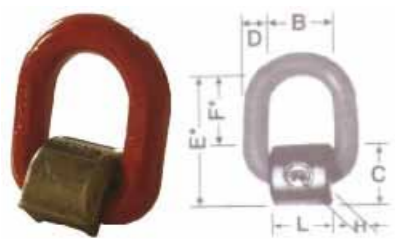

Schweißbare Anschlagpunkte, ohne Feder

Bezeichnung B C D E F L Tragfähigkeit

SAP 1000	41	39	13	76	37	36	1.120 kg
SAP 2000	42	40	14	78	48	40	2.000 kg
SAP 3150	45	43	17	89	46	42	3.150 kg
SAP 5300	55	60	22	113	53	50	5.300 kg
SAP 8000	70	71	26	138	67	65	8.000 kg
SAP 10000	97	90	34	182	92	90	15.000 kg



Schweißbare Anschlagpunkte, mit Feder

Bezeichnung B C D E F L Tragfähigkeit

SAPF 1000	41	39	13	76	37	36	1.120 kg
SAPF 2000	42	40	14	78	48	40	2.000 kg
SAPF 3150	45	43	17	89	46	42	3.150 kg
SAPF 5300	55	60	22	113	53	50	5.300 kg
SAPF 8000	70	71	26	138	67	65	8.000 kg
SAPF 10000	97	90	34	182	92	90	15.000 kg

Anschlagpunkte

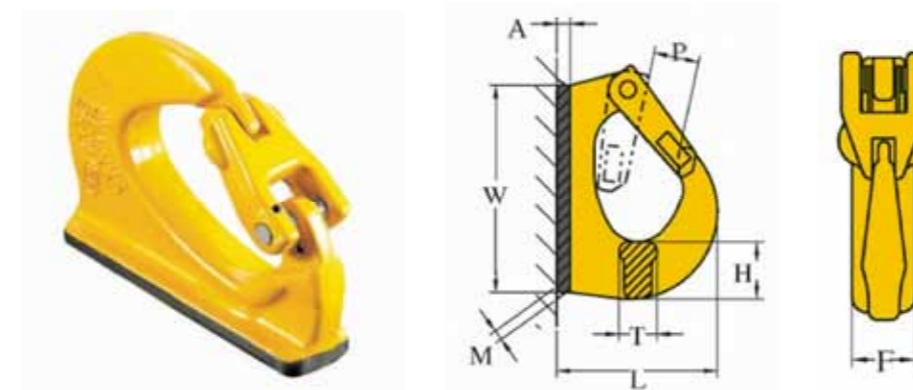

Anschweißhaken WOH

Zum Anschweißen an mobilen Hebegegeräten, als Anschlagpunkt entwickelt, geschmiedete Stahllegierung. (Schneppergarnitur in schwerer Ausführung).

Wir empfehlen, beim Anschweißen an einen Bagger, die Tragfähigkeit zu reduzieren um gesetzl. Bestimmungen einzuhalten. Das Anschweißen ist nur mit dem großen Schweißnachweis gestattet.

Artikel-Beschreibung	WLL kg	Sicherheitsfaktor	A	F	H	L	M	P	T	W	Gewicht kg
WOH-01	1000	5	7	25	27	70	4	18	18	95	0,6 kg
WOH-02	2000	5	8	30	30	85	5	25	20	115	1,0 kg
WOH-03	3000	5	9	35	30	107	6	28	23	133	1,4 kg
WOH-04	4000	5	10	42	38	114	7	28	30	142	2,2 kg
WOH-05	5000	5	12	44	47	135	7	28	30	142	3,0 kg
WOH-08	8000	5	12	50	52	137	8	32	39	176	3,7 kg
WOH-10	10000	5	13	56	56	170	8	44	42	222	6,2 kg
WOH-15	15000	5	14	61	67	184	10	54	45	242	7,9 kg



Lastaufnahmemittel

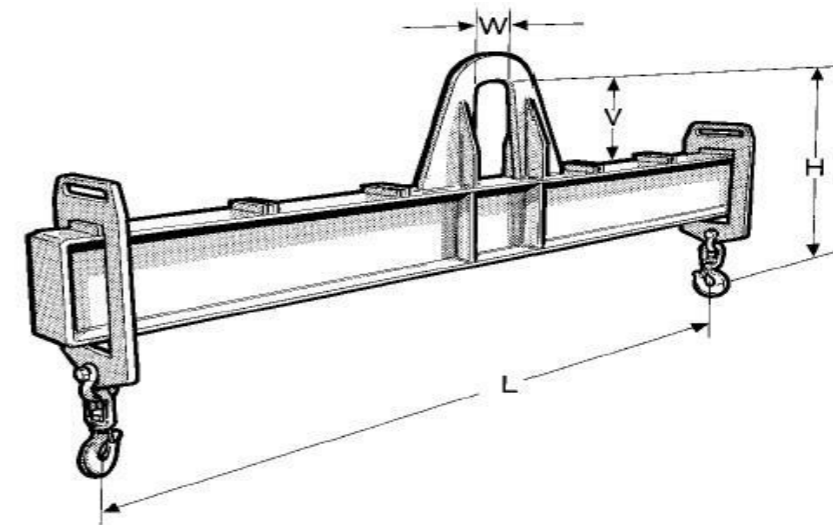

Kranhakentraverse mit Verstellung *Tragfähigkeit 1.000 - 10.000 kg*

Wo aus Gründen einer besseren Gewichtsverteilung oder geringen Durchbiegung lange, sperrige und schwere Lasten an mehreren Punkten getragen werden müssen, sind Kranhakentraversen das zweckmäßige und sichere Lastaufnahmemittel. Das umfangreiche Standard- Programm mit den vielfältigen Kombinationen von Traglast, Arbeitsbreiten, Verstellbereichen nebst Hakenarten und- Anzahl berücksichtigt die häufig vorkommenden Anwendungsfälle.

Die äußerst stabil- robuste und kostengünstige Standardreihe wird durch umfangreiche Sonderkonstruktionen, die auf die speziellen Kundenbelange abgestimmt sind, ergänzt. So werden Traversen z.B. für große Blechtafeln mit Klemmgeschirren und für sperrige Ladegüter mit C- Haken, Krangabeln oder Sperrgutgreifern ausgestattet.

Seitlich angebrachte Haken, nehmen Seilschlaufen oder Hebeband- Kranösen für den Transport von Rohren oder Walzen an zwei oder mehreren Stellen auf. Sterntraversen für die Aufnahme von zylindrischen Körpern oder Quertraversen für die 4- Punkt- Aufhängung sind weitere Ausführungsformen der stets zuverlässigen, leicht zu handhabenden und unfallsicheren Kranhakentraversen.

Lastaufnahmemittel

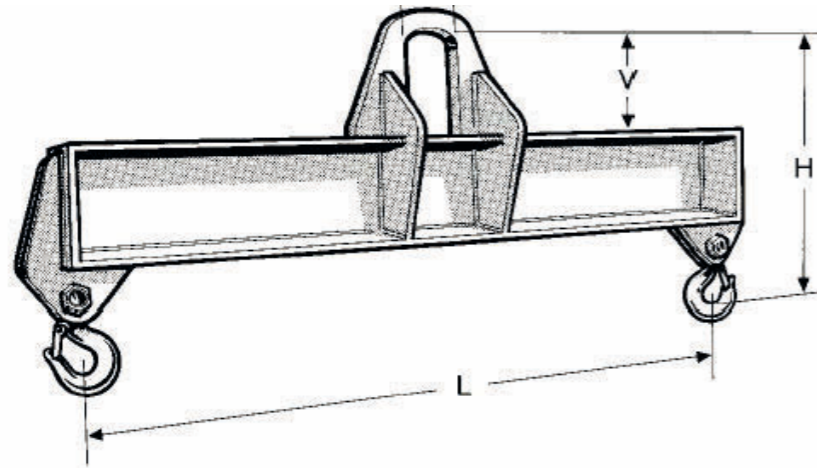

Kranhakentrasverse ohne Verstellung Tragfähigkeit 1.000 - 10.000 kg

Wo aus Gründen einer besseren Gewichtsverteilung oder geringen Durchbiegung lange, sperrige und schwere Lasten an mehreren Punkten getragen werden müssen, sind Kranhakentrasversen das zweckmäßige und sichere Lastaufnahmemittel. Das umfangreiche Standard- Programm mit den vielfältigen Kombinationen von Traglast, Arbeitsbreiten, Verstellbereichen, nebst Hakenarten und- Anzahl berücksichtigt, die häufig vorkommenden Anwendungsfälle.

Die äußerst stabil-robuste und kostengünstige Standardreihe wird durch umfangreiche Sonderkonstruktionen, die auf die speziellen Kundenbelange abgestimmt sind, ergänzt. So werden Traversen z.B. für große Blechtafeln mit Klemmgeschirren und für sperrige Ladegüter mit C- Haken, Krangabeln oder Sperrgutgreifern ausgestattet.

Seitlich angebrachte Haken nehmen Seilschlaufen oder Hebeband- Kranösen, für den Transport von Rohren oder Walzen, an zwei oder mehreren Stellen auf. Sterntraversen für die Aufnahme von zylindrischen Körpern oder Quertraversen für die 4- Punkt- Aufhängung sind weitere Ausführungsformen der stets zuverlässigen, leicht zu handhabenden und unfallsicheren Kranhakentrasversen.

Lastaufnahmemittel

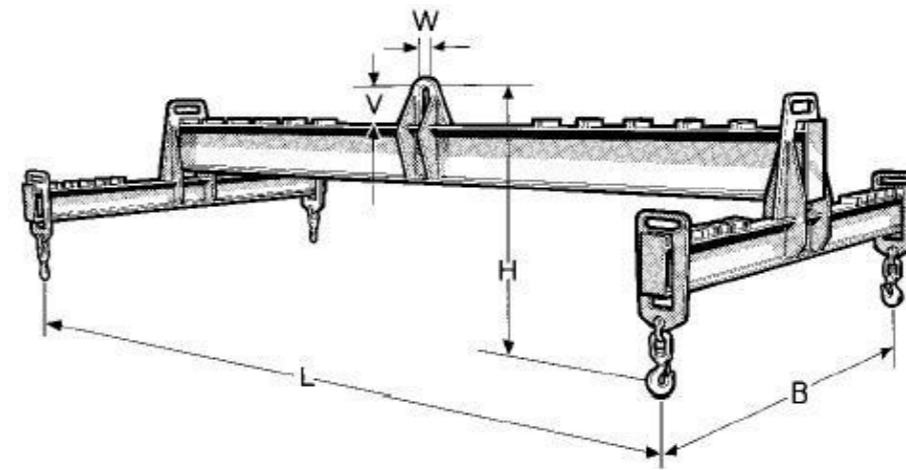

Kranhakentrasverse mit Verstellraster Tragfähigkeit 1.000 - 10.000 kg

Traverse mit verstellbarer Länge und Breite, bei der die verstellbaren Haken manuell in die markierten Positionen, die mit Endanschlägen begrenzt sind, eingesetzt werden.

Die Krantraversen sind für die Handhabung von langen und sperrigen Lasten in der Produktion oder bei der Montage bestimmt. Die Aufteilung der Last auf 4 Haken der Traverse verringert die Belastung und Beanspruchung der aufzuhebenden Last. Die Traversen werden auf einen einfachen Kranhaken aufgehängt; für die Lastaufhängung sind sie mit Sicherheitshaken, die das Ausrutschen des Anschlagmittels verhindern, ausgestattet.

Lastaufnahmemittel

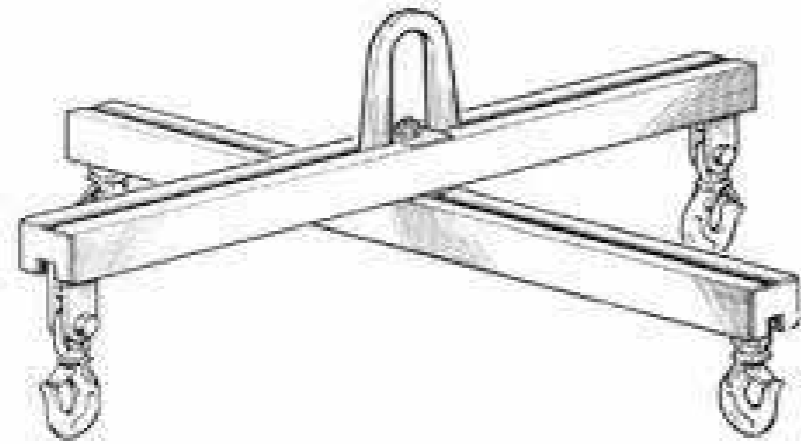

Big Bag Traverse Tragfähigkeit 1.000 - 2.000 kg

Kreuztraversen in geschlossener oder offener Rahmenkonstruktion mit Anschweißhaken oder Sicherheitslasthaken zum Anhängen bzw. zum Transport von Big- Bags.

Kreuztraversen werden zum Heben von Teilen eingesetzt, die zur Stabilisierung mehr als zwei Anschlagpunkte und eine optimierte Verteilung der Last in der Fläche benötigen. Teile mit einem kritischen Breiten-Längenverhältnis oder erforderlicher Mehrfachabsicherung aufgrund statischer Besonderheiten werden problemlos gegriffen und mit hoher Form- und Transportstabilität abgefahren.

Bei verstellbaren Big Bag Traversen können die Anschlagpunkte im Raster von 100 mm oder auf Wunsch stufenlos verstellt werden, wodurch sich ein großer Anwendungsbereich ergibt. Durch die Verstellmöglichkeiten kann die Greifweite angepasst und auch der Lastschwerpunkt ausgeglichen werden.

Verschiedene Tragfähigkeiten und Ausführungen auf Anfrage.

Lastaufnahmemittel

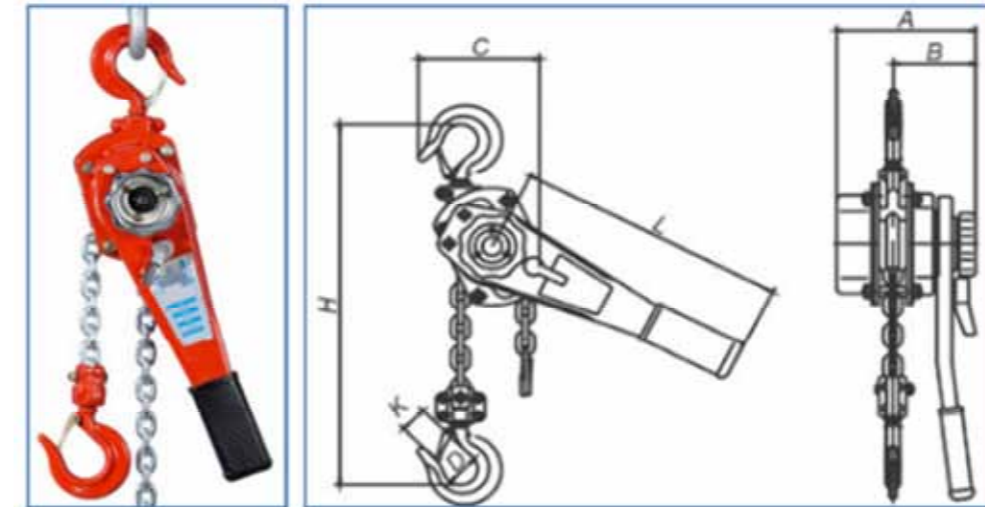

Ratschenzug ohne Überlastsicherung Tragfähigkeit: 750 – 6.000 kg

Das Standard- Gerät ist ein praktisches und einfach zu bedienendes Hebe- und Abspanngerät.

Ausstattung und Verarbeitung

- Hochfeste verzinkte Rundstahlkette nach EN 818-7-T
- Beide Lasthaken mit geschmiedeter Sicherung und 360° drehbar
- Kettenfreischaltung zum schnellen Durchziehen der unbelasteten Lastkette
- Automatische Lastdruckbremse beim Heben und Senken
- Handhebel mit Gummihandgriff
- Asbestfreie Bremsscheiben

Tragfähigkeit in kg	Standardhub in m	Lastkette in mm	Strang- anzahl	A	B	C	D	H	L	K	Gewicht in kg
750	1.5	6 x 18	1	148	90	136	40	325	280	34	7.0
1500	1.5	8 x 24	1	172	98	160	45	380	410	38	11.0
3000	1.5	10 x 30	1	200	115	180	58	480	410	48	21.0
6000	1.5	10 x 30	2	200	115	235	64	620	410	52	31.0

Lastaufnahmemittel

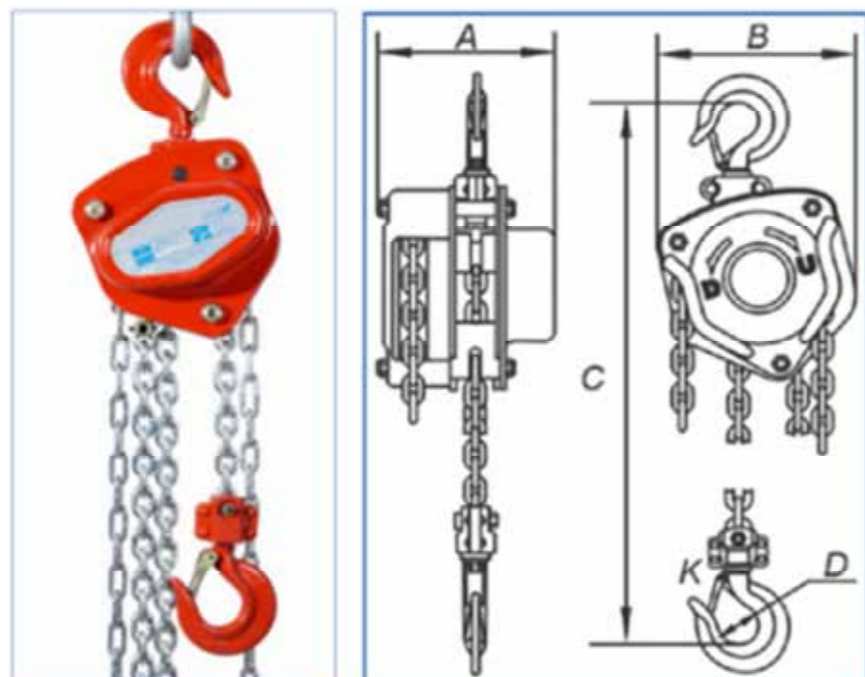

Handhebezug ohne Überlastsicherung Tragfähigkeit: 500 – 5.000 kg

Das Standard- Gerät ist ideal für den Einsatz in Lager, Produktion, sowie Montagearbeiten usw.

Ausstattung und Verarbeitung

- Hochfeste verzinkte Rundstahlkette nach EN 818-7-T
- Beide Lasthaken mit geschmiedeter Sicherung und 360° drehbar
- Automatische Lastdruckbremse beim Heben und Senken
- Stabiles Gehäuse aus Stahlblech
- Asbestfreie Bremscheiben

Tragfähigkeit in kg	Standardhub in m	Lastkette in mm	Strang- anzahl	A	B	C	D	K	Gewicht in kg bei Standardhub
500	3.0	6 x 18	1	131	127	270	35	30	10.0
1000	3.0	6 x 18	1	140	158	317	36	28	12.0
2000	3.0	8 x 24	1	161	187	414	43	34	20.0
3000	3.0	8 x 24	2	161	199	465	50	40	27.0
5000	3.0	10 x 30	2	186	253	636	64	50	45.5

Lastaufnahmemittel

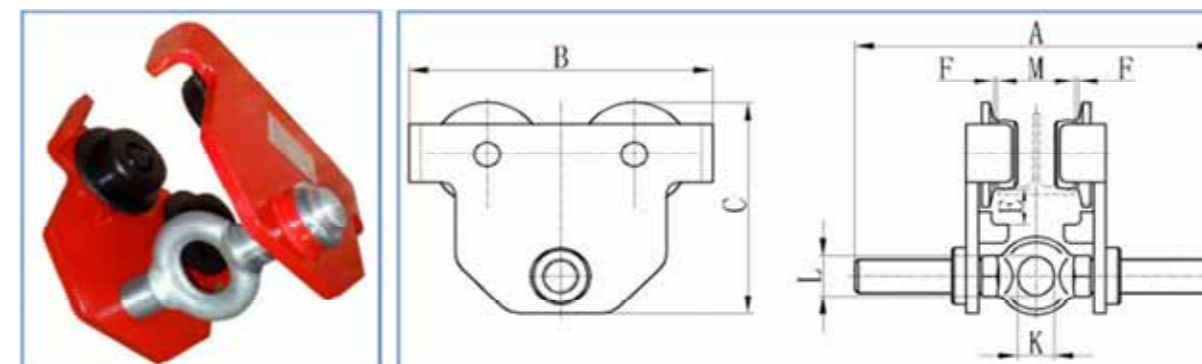

Rollfahrwerk Tragfähigkeit: 500 – 5.000 kg

Die Rollfahrwerke dienen beim horizontalen Bewegen von Lasten auf Strukturträgern oder Balken.

Ausstattung und Verarbeitung

- Einstellbar für verschiedene Träger- und Profildbereiche
- Mit Kippsicherung
- Zentrische Aufhängung des Hebezugs
(verhindert seitliches Wandern auf der Traverse)
- Feineinstellung durch Gewindelastbolzen

Tragfähigkeit in kg	Spannbereich in m	min. Kurvenradius in mm	A	B	C	E	F	K	L	Gewicht in kg
500	50 - 220	0.9	292	225	173	33	= 3	25	30	8.2
1000	58 - 220	1	300	252	188	31	= 3	30	35	10.3
2000	66 - 220	1.2	310	300	226	32	= 3	40	47	17.5
3000	74 - 220	1.3	324	360	289	46	= 3	48	58	30.7
5000	90 - 220	1.4	329	392	313	47	= 3	60	70	42.4
500	160 - 305	0.9	377	225	173	33	= 3	25	30	8.6
1000	160 - 305	1	385	252	188	31	= 3	30	35	10.8
2000	160 - 305	1.2	395	300	226	32	= 3	40	47	18.3
3000	160 - 305	1.3	409	360	289	46	= 3	48	58	31.9
5000	160 - 305	1.4	414	392	313	47	= 3	60	70	43.9

Lastaufnahmemittel

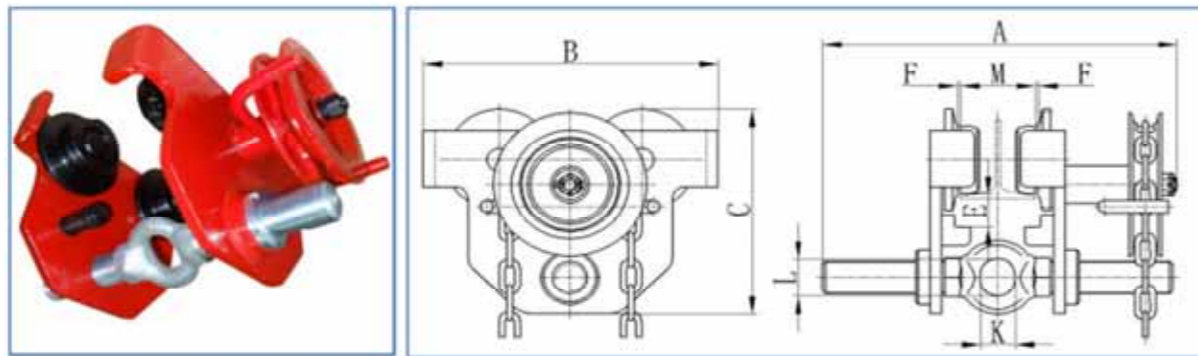

Haspelfahrwerk

Tragfähigkeit: 500 – 5.000 kg

Die Haspelfahrwerke dienen beim horizontalen Bewegen von Lasten auf Strukturträgern oder Balken.

Ausstattung und Verarbeitung

- Einstellbar für verschiedene Träger- und Profildbereiche
- Mit Kippsicherung
- Zentrische Aufhängung des Hebezugs (verhindert seitliches Wandern auf der Traverse)
- Feineinstellung durch Gewindelastbolzen

Tragfähigkeit in kg	Spannbereich in m	min. Kurvenradius in mm	A	B	C	E	F	K	L	Gewicht in kg
500	50 - 220	0.9	292	225	173	33	= 3	25	30	11.4
1000	58 - 220	1	300	252	188	31	= 3	30	35	14.7
2000	66 - 220	1.2	310	300	226	32	= 3	40	47	21.8
3000	74 - 220	1.3	324	360	289	46	= 3	48	58	36.7
5000	90 - 220	1.4	329	392	313	47	= 3	60	70	48.5
500	160 - 305	0.9	377	225	173	33	= 3	25	30	11.8
1000	160 - 305	1	385	252	188	31	= 3	30	35	15.2
2000	160 - 305	1.2	395	300	226	32	= 3	40	47	22.6
3000	160 - 305	1.3	409	360	289	46	= 3	48	58	37.9
5000	160 - 305	1.4	414	392	313	47	= 3	60	70	50.0

Lastaufnahmemittel

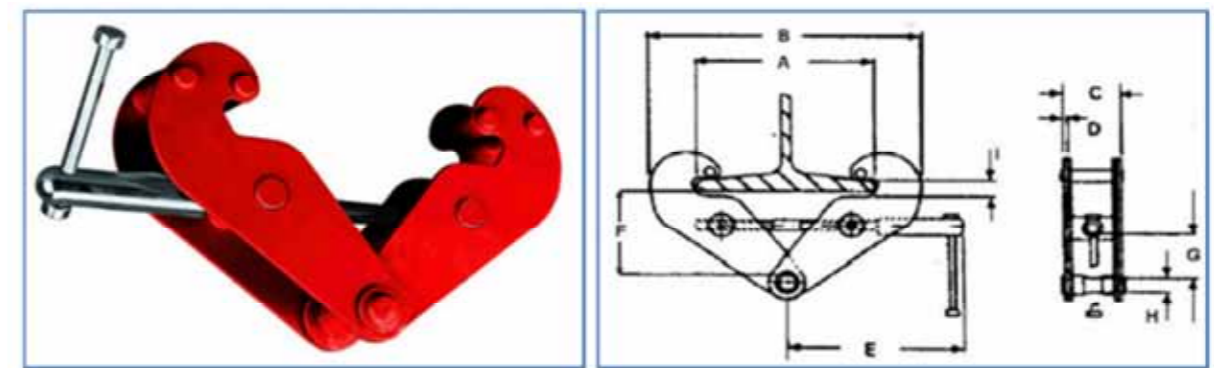

Trägerklemmen

Tragfähigkeit: 1.000 – 10.000 kg

Die Trägerklemmen dienen als sichere zeitweilige Aufhängung oder Anschlagpunkt an Strukturträgern oder Balken.

Ausstattung und Verarbeitung

- Als einfacher Anschlagpunkt zur sicheren Aufnahme von Hebezeugen, Lasten usw.
- Schnelle und einfache Montage
- mit arretierbarer Spindel
- Feineinstellung durch Gewindelastbolzen

Tragfähigkeit in kg	Spannbereich in m	A		C	D	E	F		G	H	I		Gewicht in kg	
		min.	max.				min.	max.			min.	max.		
1000	75 - 230	284	180	375	80	4	220	102	160	29	20	14	21	4.0
2000	75 - 230	284	180	375	90	6	220	102	160	28	22	14	21	5.0
3000	80 - 230	365	220	498	117	8	271	168	240	60	24	30	34	9.0
5000	90 - 230	365	280	498	127	10	271	168	240	57	30	30	34	11
10000	90 - 230	356	250	514	139	12	280	172	242	55	40	34	35	18.0

Lastaufnahmemittel

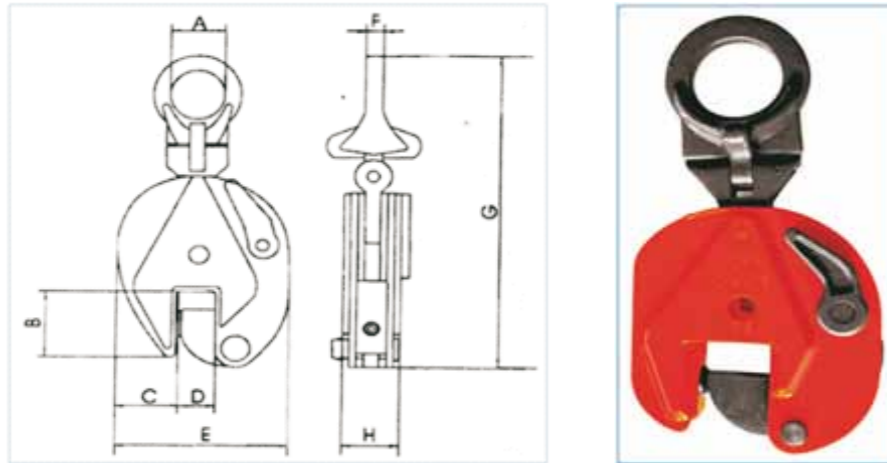

Blechgreifer mit 45° Schwenkbügel
Tragfähigkeit: 500 – 5.000 kg

Die Blechgreifer mit Schwenkbügel können zur sicheren Handhabung von Platten in verschiedenen Winkeln eingesetzt werden

Ausstattung und Verarbeitung

- Mit Sicherheitsarretierung gegen unbeabsichtigtes Öffnen unter Last
- Einsetzbar für strukturellen Stahl bis Oberflächenhärte HRC30
- Zum senkrechten Heben und 180°-Wenden, sowie seitlichem Anschlagen
- Müheloser Austausch der Verschleißteile

Tragfähigkeit in kg	Spannbereich in m	A	B	C	D	E	F	G	H	Gewicht in kg
		Ø								
500	0 - 15	30	43	34.5	15	103	10	212	36	2.0
1000	0 - 20	48	63	51	20	138	12	294	50	4.8
2000	0 - 25	68	76	59	25	164	16	370	52	6.5
3000	0 - 30	74	85	56	30	193	20	418	78	15
5000	0 - 50	80	90	65	50	240	22	450	88	23.0

Lastaufnahmemittel

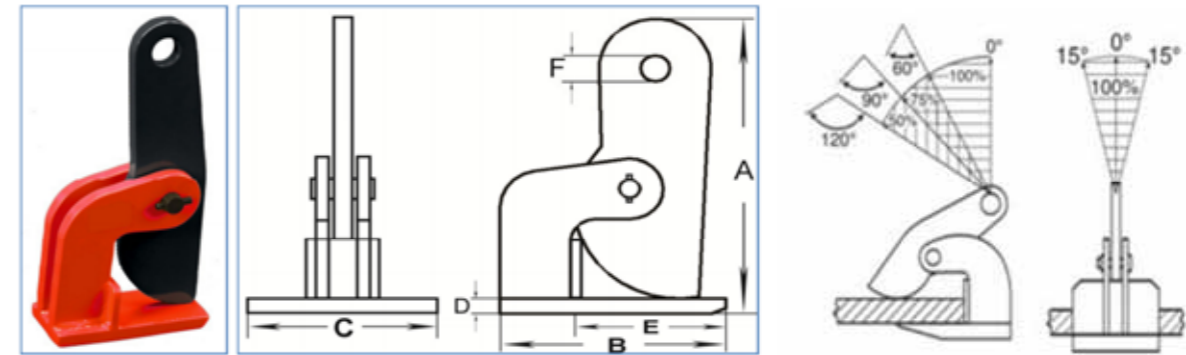

Achtung: Tragfähigkeit bei Schrägstellung- siehe Traglastdiagramm

Hebeklemme
Tragfähigkeit: 1.000 – 10.000 kg

Die Hebeklemme ist zum horizontalen Heben und zum Transport von **nicht** durchbiegenden Stahlbelchen und Stahlblechpaketen

Ausstattung und Verarbeitung

- Stabile Konstruktion
- Einsetzbar für strukturellen Stahl bis Oberflächenhärte HRC30

ACHTUNG: DIESE HEBEKLEMMEN DÜRFEN NUR PAARWEISE VERWENDET WERDEN!!!

Tragfähigkeit in kg pro Paar	Greifbereich in mm	A	B	C	D	E	F	Gewicht in kg
1000	0 - 60	260	180	80	12	120	25	6
2000	0 - 60	295	180	80	16	120	25	7.5
3000	0 - 60	303	220	90	18	145	30	10
4000	0 - 60	295	220	90	20	145	30	11.5
5000	0 - 60	310	220	110	25	135	30	15.5
10000	0 - 60	330	220	130	30	135	40	23

Größerer Greifbereich

Tragfähigkeit in kg pro Paar	Greifbereich in mm	A	B	C	D	E	F	Gewicht in kg
1000	0 - 100	330	180	80	12	120	25	7
2000	0 - 100	380	180	80	16	120	30	9.5
3000	0 - 100	400	220	90	18	145	30	12
4000	0 - 100	400	220	90	20	145	30	14.5
5000	0 - 100	425	220	110	25	135	30	20
10000	0 - 100	425	235	125	30	145	42	28

Lastaufnahmemittel

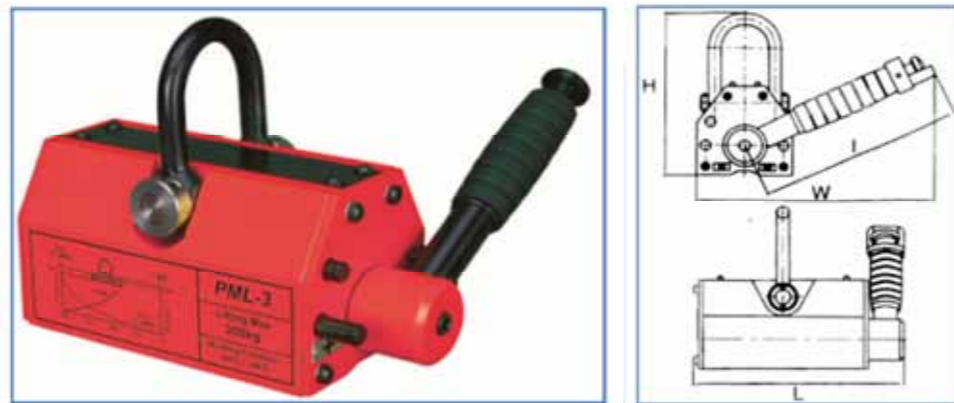

Permanent Lasthebemagnet
Tragfähigkeit: 100 – 3.000 kg

Die Permanent- Lasthebemagnete sorgen für mehr Sicherheit am Arbeitsplatz. Eine Vielzahl von Argumenten spricht für den Einsatz im Werkzeugbau, Stahllager, Materiallager usw.

Ausstattung und Verarbeitung

- Nahezu verschleißfrei durch hochwertige Materialien
- Große Leistung bei kompakter Bauweise
- Geringes Eigengewicht
- Magnetkörper komplett vernickelt
- Für Flach- und Rundmaterial
- Horizontal und vertikal einsetzbar

Bestell-Nr.	empfohlene Tragfähigkeit in kg Flachmaterial	empfohlene Tragfähigkeit in kg Rundmaterial	max. Ø in mm	L mm	B mm	H mm	Eigen- gewicht
123456789	100	50	50-300	100	82	80	3
123456789	300	150	50-400	180	10	120	12
123456789	600	300	100-450	246	145	142	28
123456789	1000	500	100-500	280	165	164	48
123456789	2000	1000	120-600	370	210	205	90
123456789	3000	1500	200-800	458	286	264	190

Achtung: Wählen Sie den richtigen Lasthebemagnet

Der passende Typ sollte entsprechend der Dicke, Gewicht, Abstand zwischen dem zu hebenden Gegenstand und dem Lasthebemagnet, Material des zu hebenden Gegenstandes, Aufnahmebereich, Gewichtsausgleich, Unebenheit der Haltefläche usw. ausgewählt werden.

Lastaufnahmemittel

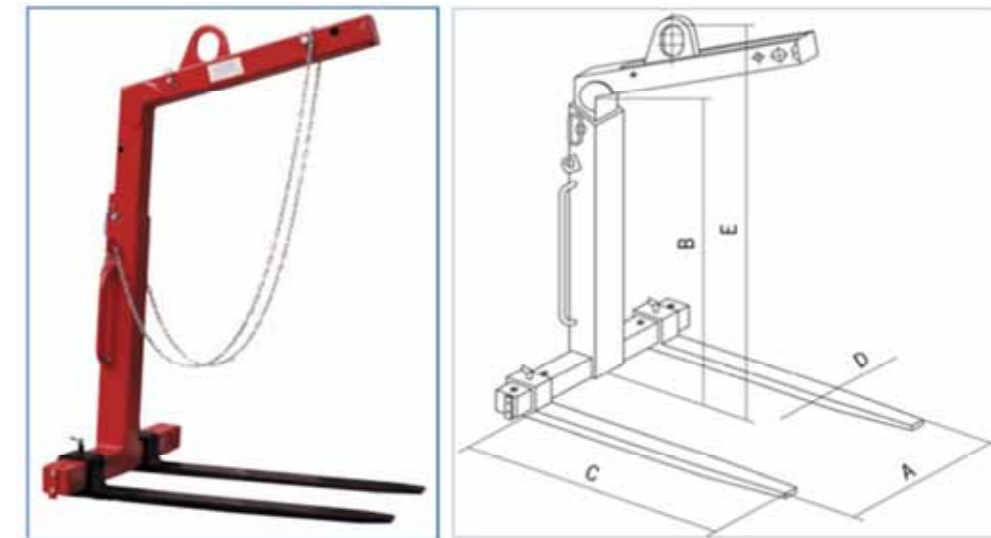

Ladegabeln
Tragfähigkeit: 1.500 – 3.000 kg

Ladegabeln sind für den sicheren Transport von palettierten Lasten.

Ausstattung und Verarbeitung

- Wahlweise mit manuellem oder automatischem Gewichtsausgleich
- Nutzhöhe verstellbar
- Zinken verstellbar

Der Automatische Gewichtsausgleich erfordert eine Mindestbelastung von 20% der Tragfähigkeit

Tragfähigkeit in kg	Gewichtsausgleich	A	B	C	D	E	Gewicht
1500	manuell	350 - 900	1300 - 2000	1000	100 x 40	1600 - 2300	150
1500	automatisch	350 - 900	1300 - 2000	1000	100 x 40	1600 - 2300	165
2000	automatisch	400 - 900	1300 - 2000	1000	120 x 40	1655 - 2355	222
2000	automatisch	450 - 900	1300 - 2000	1000	120 x 50	1720 - 2420	280

Lastaufnahmemittel

Anwendungsbeispiele



Rundmaterialgreifer



Schienenzangen



Betonrohrgreifer



Fassgreifer



Betonkanalzangen



Parallelgreifer



C-Haken

Wir fertigen viele verschiedene Sonderlastaufnahmemittel auf Kundenwunsch.





Transporttechnik



Starterset *cordstrap*

bestehend aus:

1 Spanngerät (CH) Typ VTT-401
 1 fahrbarer Abroller Typ VTT-413
 1 Rolle Band (850m) Typ CC50
 1000 Verschlüsse Typ CB5

Art. CS99



Geräte *cordstrap*

Spanngerät
 für Bandbreiten bis 19mm
 Art. CX50

Spanngerät
 für Bandbreiten bis 40mm
 Art. CX54

Abrollgerät
 fahrbar mit Materialkasten
 CX57

Palettendurchgabestab
 für einfaches Durchschlaufen bei
 Paletten
 Art. CX56

Transporttechnik

cordstrap CC-Umreifungs- und Ladungssicherung-Compositbänder



Compositband CC50 - 16 mm
Länge pro Rolle 850 m
Bruchlast linear 425 daN (System 680 daN)
Packung à 2 Rollen
Art.-Nr. CR81

Compositband CC60 - 19 mm
Länge pro Rolle 600 m
Bruchlast linear 475 daN (System 760 daN)
Packung à 2 Rollen
Art.-Nr. CR82

Compositband CC86 UF - 25 mm
Länge pro Rolle 450 m
Bruchlast linear 925 daN (System 1400 daN)
Packung à 2 Rollen
Art.-Nr. CR83

Compositband CC105 Ultraflex - 31 mm
Länge pro Rolle 230 m
Bruchlast linear 1600 daN (System 2400 daN)
Packung à 1 Rolle
Art.-Nr. CR85

Verschlussklemmen cordstrap



Klemme CB-5 verzinkt 16mm
Packung à 1000 Stück
Art.-Nr. CV57

Klemme CB-6 verzinkt 19mm
Packung à 500 Stück
Art.-Nr. CV58

Klemme CB-8 verzinkt 25mm
Packung à 250 Stück
Art.-Nr. CV59

Klemme CB-10 verzinkt 35mm
Packung à 125 Stück
Art.-Nr. CV60

Transporttechnik

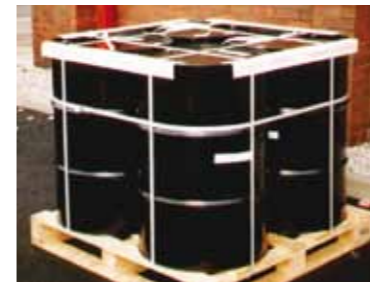

stark

cordstrap Polyesterband hält jede Ladung beim Transport und während der Lagerung perfekt zusammen. Das Band ist „stahlstark“ und kann sowohl für schwere als auch empfindliche Ladungen eingesetzt werden.



sicher

cordstrap hat keine scharfen Kanten und springt beim Lösen nicht auf. Es kann keine Verletzungen verursachen und beschädigt keine Produkte und Verpackungen.



flexibel

cordstrap passt sich jeder Ladungsform an. Transportbelastungen werden aufgefangen. Auch schrumpfende Ladungseinheiten können sicher umreift werden. Zusätzlich besteht die Möglichkeit, jederzeit nachzuspannen.

Transporttechnik

cordstrap – stark wie Stahl

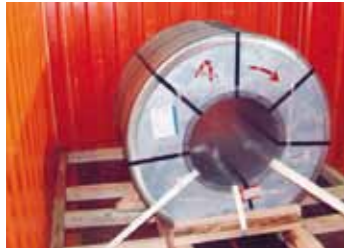

vielseitig

cordstrap Polyesterband, der Bügelverschluss und das einfach zu bedienende Spanngerät ergeben zusammen ein „stahlstarkes“ System.



witterungsbeständig

cordstrap ist beständig gegen alle Witterungseinflüsse, rostet nicht und hinterlässt keine Rückstände an der Ladung.

Kantenschutzecken



Kantenschutz

mit Haltebügel
geeignet für Bänder bis 25 mm
auch für Stahlband geeignet
Masse: 40x40x40 mm
Karton à 1500 Stk.

Art. KK50



Kantenschutz

mit Haltedorn
geeignet für Bänder bis 19mm
auch für Stahlband geeignet
Masse: 40x40x40 mm
Karton à 2000 Stk.

Art. KK51

Datenlogger mit Sensoren

MONI LOG® EnDaL curve

Messen und Speichern mechanischer Stöße, Temperatur, Feuchtigkeit, Neigung, Druck und andere Messgrößen. Programmierung und Auswertung der Daten mittels PC

Art.	Beschreibung	Verpackungseinheit
EX00	elektronisches Transportüberwachungsgerät	Stk.



MONI LOG® Shock Display curve

Messen und Speichern der 99 größten mechanischen Stöße mit Stossverlauf, Datum, Uhrzeit, Richtung und Stossdauer. Schnelle Vor-Ort-Auswertung ohne Rechner möglich

Art.	Beschreibung	Verpackungseinheit
EX01	elektronisches Transportüberwachungsgerät	Stk.



MONI LOG® Tracking Module TM GPS

Der GPS-Empfänger MONILOG® Tracking Module TM GPS wird mit einem Transportdatenlogger, wie dem MONILOG® ShockDisplay curve oder dem MONILOG® EnDaL curve verbunden und sendet auf Anforderung des Datenloggers die aktuellen GPS-Koordinaten zum Logger. Dieser speichert diese Werte sowohl zeitsynchron als auch ereignisbezogen.

Art.	Beschreibung	Verpackungseinheit
EX0x	Option GPS Tracking Modul	Stk.



MONI LOG® Photon

Langzeitlogger zur Rekonstruktion von Schadensfällen. Registriert Lichteinfall, misst Temperatur und optional Feuchte. Weist Containeröffnungen und Manipulationen nach.

Art.	Beschreibung	Verpackungseinheit
EX02	Minidatenlogger	Stk.



IMPACT-O-GRAPH® Schock Recorder

Zeichnet mechanische Stöße aus allen Richtungen auf Papier auf. Können an der Verpackung oder am Packgut angebracht werden, gleich in welcher Position.

Art.	Beschreibung	Verpackungseinheit
IX50	Transportüberwachungsgerät	Stk.



Transportindikatoren

VTT® OMNI-G, Mehrweg Schockindikator

Wird am Versand- bzw. Testgut befestigt und zeigt durch Auslösen einen Schock über dem gewählten g-Wert an in X-Y- oder Z-Achse. Kann mittels einer Pinzette wieder neu aktiviert werden.

Art.	Einheit in gravity	Grösse	Verpackungseinheit
OMNIG	2 - 300 g	Höhe: 3,8 cm, Ø 5,3 cm	Stk.

Einsatzbereich: Güterbehandlungs- und Transportüberwachung:
Paketdienste, Post-, Luft-, Seetransporte, Spediteure, Transporteure, interner Güterumschlag



VTT® Protékt-A-Pak, Einweg Schockindikator

Wird am Versandgut befestigt oder mittels einer Kunststoff-Flansche an der Außenverpackung. Bei Kraffeinwirkungen über dem gewählten g-Wert in X-Y- oder Z-Achse lösen die Kugeln aus.

Art.	Einheit in gravity	Grösse	Verpackungseinheit
PAP5G	5 g	Höhe: 2,2 cm, Ø 3,4 cm	Stk., inkl. Label
PAP10G	10 g	Höhe: 2,2 cm, Ø 3,4 cm	Stk., inkl. Label
PAP15G	15 g	Höhe: 2,2 cm, Ø 3,4 cm	Stk., inkl. Label
PAP20G	20 g	Höhe: 2,2 cm, Ø 3,4 cm	Stk., inkl. Label
PAP25G	25 g	Höhe: 2,2 cm, Ø 3,4 cm	Stk., inkl. Label
PAP30G	30 g	Höhe: 2,2 cm, Ø 3,4 cm	Stk., inkl. Label
PAP40G	40 g	Höhe: 2,2 cm, Ø 3,4 cm	Stk., inkl. Label

Erhältlich bis 300 g !

Einsatzbereich: Güterbehandlungs- und Transportüberwachung:
Paketdienste, Post-, Luft-, Seetransporte, Spediteure, Transporteure, interner Güterumschlag



VTT® TRANS-MONITOR, Einweg-Schockindikator

Selbstklebender Einweg-Schockindikator, der an allen ebenen Flächen befestigt werden kann

Art.	Beschreibung	Typ	Verpackungseinheit
TMTDxxG	TRANS-MONITOR mit digitalem Timer	Schockindikator	Stk.
TMxxG	TRANS-MONITOR ohne Timer	Schockindikator	Stk.

erhältliche g-Werte mit digitalem Timer: 20g – 100g in 10g-Stufen und 15g, 25g und 300g

erhältliche g-Werte ohne Timer: 10g – 100g in 10g-Stufen und 5g, 15g, 25g und 300g



Transportindikatoren

VTT® DROP-N-TELL, Stossindikator

Der DROP-N-TELL Stossindikator wurde für den Nachweis von Transportschäden durch Schlag und Stoß entwickelt. Der DROP-N-TELL ist in verschiedenen Empfindlichkeiten (g-Werten) erhältlich. Die Auswahl des g-Wertes hängt von Größe und Gewicht des Packstückes ab.

Art.	Einheit in gravity	Typ	Verpackungseinheit
IL50	5 - 100 g	Stossindikator	Karton à 100 Stk.

Bereich: Standardwerte sind 5g, 10g, 15g, 25g, 50g und 100g
Anzeige: Blaue Verfärbung der Pfeile zeigt Stoß in Pfeilrichtung an.



VTT® SHOCK-WATCH Label

wird außen an der Verpackung befestigt und bei Farbveränderung des Indikators zeigt eine eindeutige Missachtung der Versandvorschrift und einen möglichen Transportschaden an.

Art.	Einheit in gravity	Typ	Verpackungseinheit
SW25G	25 g	Label, gelb	Karton à 50 Stk. inkl. Etikette
SW37G	37 g	Label, lila	Karton à 50 Stk. inkl. Etikette
SW50G	50 g	Label, rot	Karton à 50 Stk. inkl. Etikette
SW75G	75 g	Label, orange	Karton à 50 Stk. inkl. Etikette
SW100G	100 g	Label, grün	Karton à 50 Stk. inkl. Etikette

Das Herzstück des SHOCKWATCH-Labels ist ein Indikator-Glasröhrchen, welches teilweise mit einer roten Flüssigkeit gefüllt ist. Das Überschreiten einer definierten Beschleunigung zerreißt die Oberflächenspannung der Flüssigkeit und verfärbt den gesamten Indikator rot.



VTT® TILT-WATCH

Für Produkte, die nur senkrecht transportiert werden dürfen. Wird am Versandgut oder am Packgut befestigt. Bei einer Neigung über 90° wechselt der mittige Punkt die Farbe unwiederbringlich auf rot.

Art.	Beschreibung	Typ	Verpackungseinheit
IL26	TILT-WATCH	Kipp-Indikator	100 Stk.

Kontrolliert auf einfache, sichtbare Weise, ob ein aufrechtes Handling gewährleistet wurde. Er besteht aus Polystyrol, einer Kohlefaserverbindung und Papier. Eine Aktivierung erfolgt erst beim Anbringen auf die Verpackung, Kleber und Indikator sind unempfindlich gegenüber Feuchte, Temperatur und anderen Umweltbedingungen



VTT® TILT-WATCH PLUS, mit Neigungskalierung

Art.	Beschreibung	Typ	Verpackungseinheit
IL27	TILT-WATCH PLUS	Kipp-Indikator	50 Stk.

Für Produkte, die nur aufrecht transportiert werden dürfen. Mit Skala zum Anzeigen der Neigungen in zwei Richtungen. Wird an der Außenverpackung befestigt.



Transportindikatoren

VTT® TIP-Indikator

Tip-Indicator ist ein Einweg-Kippkontroller für Waren, die nur horizontal transportiert werden dürfen. Er ist selbstklebend am Versandgut oder innerhalb der externen Verpackung mit einem Montageflansch angebracht.

Art.	Beschreibung	Typ	Verpackungseinheit
ID50	TIP-Indikator	Kippsicherung	Stk.



VTT® Montageflansch, (optional), zu TIP-Indikator oder Protekt-A-Pak

zur Montage des TIP-Indikators außen an der Transportverpackung

Art.	Beschreibung	Typ	Verpackungseinheit
FLANGE	Montageflansch	Zubehör	Stk.



VTT® TIP-N-TELL, Einweg-Kipp-Indikator

Für Produkte, die nur senkrecht transportiert werden dürfen. Wird am Versandgut oder am Packgut befestigt. Bei einer Neigung über 90° bleibt das blaue Granulat im oberen Teil des Upside-Pfeiles haften

Art.	Beschreibung	Typ	Verpackungseinheit
IL25	TIP-N-TELL	Kipp-Indikator	Stk. inkl. Label



VTT® DeltaTRAK, Temperaturmessgerät

Zur ununterbrochenen Aufzeichnung des Temperaturverlaufes auf Papierstreifen bei Lagerung und Transport. Standard Laufzeit 30 Tage

Art.	Beschreibung	Typ	Verpackungseinheit
IL28	DeltaTRAK	Temperaturrecorder	Stk.

Anzeige in °C und Fahrenheit, Quarzantrieb.



VTT® TOPP CLIP, Sicherheitsplombe

TOPP CLIP Sicherheitskreuze/Umreifungssiegel bestehen aus einem nummerierten Metallkruz, einem zusätzlichen Plombensiegel sowie einem separaten Sicherheitsetikett. Die Topp Clip Sicherheitskreuze können mit normalem Umreifungswerkzeug und Standardverschlusszange zum Verschliessen von Umreifungshülsen angebracht werden. Es wird lediglich eine Lochzange zur fachgerechten Befestigung notwendig.

Art.	Beschreibung	Typ	Verpackungseinheit
ID30	TOP CLIP	Sicherheitskruz	Stk.



Containernetze - Abdeckplanen

Fallschutznetze, PP-Kordeln, geknotet, verstärkter Netzrand

Art.-Nr.	Farbe	Ø mm	MW in mm	Grösse m	Liefereinheit
7030280-000	schwarz	4.5	100/100	5.0 x 2.5	Stück
7030281-000	schwarz	4.5	100/100	10.0 x 5.0	Stück

Auf Wunsch werden alle 2 m und in den Ecken Kauschen montiert. Jedes Netz ist mit Herstellername und Datum etikettiert.



Absperrnetze, knotenlos, Polypropylen

Art.-Nr.	Farbe	Ø mm	MW in mm	Grösse/Liefereinheit
7030282-000	grün	4.5	45/45	qm
7030283-000	grün	4.5	100/100	qm

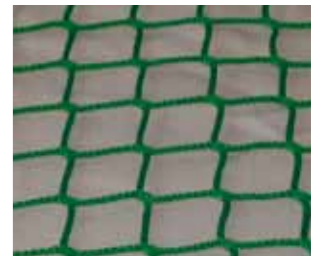

Container-Abdecknetze, Polyethylen, geknotet

Art.-Nr.	Farbe	Kordel Ø mm	MW in mm	Grösse m	Liefereinheit
7030284-000	grün	3.0	45/45	3.5 x 2.5	Stück
7030285-000	grün	4.0	100/100	3.5 x 2.5	Stück
7030286-000	grün	3.0	45/45	3.5 x 5.0	Stück
7030287-000	grün	4.0	100/100	3.5 x 5.0	Stück
7030288-000	grün	3.0	45/45	3.5 x 6.0	Stück
7030289-000	grün	4.0	100/100	3.5 x 6.0	Stück
7030290-000	grün	3.0	45/45	3.5 x 7.0	Stück
7030291-000	grün	4.0	100/100	3.5 x 7.0	Stück
7030292-000	grün	3.0	45/45	3.5 x 8.0	Stück
7030293-000	grün	4.0	100/100	3.5 x 8.0	Stück



Abdeckplanen, luftdurchlässiges Polyethylen-Gewebe

Art.-Nr.	Farbe	Abstand Oesen m	Gewicht	Grösse m	Liefereinheit
7030294-000	olive	0.5	180g/qm	3.5 x 2.5	Stück
7030295-000	olive	0.5	180g/qm	3.5 x 5.0	Stück
7030296-000	olive	0.5	180g/qm	3.5 x 6.0	Stück
7030297-000	olive	0.5	180g/qm	3.5 x 7.0	Stück
7030298-000	olive	0.5	180g/qm	3.5 x 8.0	Stück



* Mindergrössenzuschlag für Netze unter 10 bzw. 20m² sowie Zuschlag für Netze unter 1,5m Breite!

Transporttechnik

VERMISOL® - Vermiculit, Saug- und Polstermaterial für die sichere Gefahrgutverpackung

VERMICULIT ist ein exfoliertes (expandiertes) Aluminium-Eisen-Magnesium-Silicat, das zur Gruppe der Glimmerminerale gehört, also ein reines Naturprodukt. Es ist ein Granulat, bestehend aus fächerartig geschichteten Teilchen, die eine Vielzahl kleinster Luftzellen enthalten. Daher der hohe Isolierwert und das leichte Gewicht. IATA zugelassen für Luftfracht

Art.	Beschreibung	Volumen	Anzahl / Palette	Verkaufseinheit
VB50	Vermisol® G, 4 - 8 mm	100 ltr	25	Sack
VB51	Vermisol® M, 3 - 6 mm	100 ltr	25	Sack
VB52	Vermisol® F, 0,7 - 2 mm	100 ltr	25	Sack

Weitere Qualitäten auf Anfrage



NO-NAIL Boxes, die leichte und extrem stabile Sperrholzfaltkiste geeignet für Seefracht, Luftfracht, Strasse und Bahn

Standardgrößen

Art.-Nr.	Dimension Aussen	Dimension Innen	Wandstärke	Gewicht	Verkaufseinheit
NN222	200 x 200 x 200 mm	180 x 188 x 185 mm	4 mm	1 kg	Stk.
NN223	200 x 200 x 300 mm	180 x 188 x 285 mm	4 mm	1.3 kg	Stk.
NN224	200 x 200 x 400 mm	180 x 188 x 385 mm	4 mm	1.6 kg	Stk.
NN322	300 x 200 x 200 mm	280 x 188 x 185 mm	4 mm	1.2 kg	Stk.
NN323	300 x 200 x 300 mm	280 x 188 x 285 mm	4 mm	1.6 kg	Stk.
NN324	300 x 200 x 400 mm	280 x 188 x 385 mm	4 mm	1.9 kg	Stk.
NN432	400 x 300 x 200 mm	378 x 286 x 183 mm	5 mm	2.2 kg	Stk.
NN433	400 x 300 x 300 mm	378 x 286 x 283 mm	5 mm	2.8 kg	Stk.
NN434	400 x 300 x 400 mm	378 x 286 x 383 mm	5 mm	3.4 kg	Stk.
NN435	400 x 300 x 500 mm	378 x 286 x 483 mm	5 mm	4 kg	Stk.
NN442	400 x 400 x 200 mm	378 x 386 x 183 mm	5 mm	2.7 kg	Stk.
NN443	400 x 400 x 300 mm	378 x 386 x 283 mm	5 mm	3.4 kg	Stk.
NN444	400 x 400 x 400 mm	378 x 386 x 383 mm	5 mm	4 kg	Stk.
NN445	400 x 400 x 500 mm	378 x 386 x 483 mm	5 mm	4.7 kg	Stk.
NN643	600 x 400 x 300 mm	578 x 386 x 283 mm	5 mm	4.4 kg	Stk.
NN644	600 x 400 x 400 mm	578 x 386 x 383 mm	5 mm	5.2 kg	Stk.
NN645	600 x 400 x 500 mm	578 x 386 x 483 mm	5 mm	6 kg	Stk.
NN863	800 x 600 x 300 mm	777 x 584 x 281 mm	6 mm	7.8 kg	Stk.
NN864	800 x 600 x 400 mm	777 x 584 x 381 mm	6 mm	9 kg	Stk.
NN865	800 x 600 x 500 mm	777 x 584 x 481 mm	6 mm	10 kg	Stk.

NO-NAIL BOXES



Luftpolsterfolie 100 µm

Art.	Beschreibung	Breite	Länge / Rolle	Verkaufseinheit
LR23	2-lagig, Noppen Ø 10 mm	1000 mm	100 lfm	Rolle
LR24	2-lagig, Noppen Ø 10 mm	2000 mm	100 lfm	Rolle
LR26	2-lagig, Noppen Ø 10 mm	1200 mm	100 lfm	Rolle
LR27	2-lagig, Noppen Ø 30 mm	1200 mm	100 lfm	Rolle





VTT



Lieferprogramm

**Betriebshygiene
Arbeitsschutz**

VTT® - Papiertücher



VTT® < BLAU 2 + 3 >

Material:	2 bzw. 3 blaue saugstarke Tissue-Lagen à 20 g/m ² ca. 80 % Recyclinganteil, flächengeprägt oder lagenverklebt
Eigenschaften:	gute Reißfestigkeit, wischfest, schnelle Schmutzaufnahme, fusselarm, universell einsetzbar, schnelle Schmutzaufnahme, für Kfz-Werkstatt, Wartung, Metallverarbeitung, Industrie
Einsatzbereich:	Druckereien, graphische Industrie, Lebensmittelindustrie, Feinmechanik, Optik und Elektronik, Herstellungs- und Verarbeitungsbetriebe in der Chemiebranche, Fahrzeugbau und -Aufbereitung

VTT® < SOFT TISSUE >

Material:	Recycling-Zellstoff, sauerstoffgebleicht, 2 Lagen à je 17 g/m ²
Eigenschaften:	gute Reißfestigkeit(auch in nassem Zustand), rückstandsloses Trockenwischen, fusselarm
Einsatzbereich:	Druckereien, graphische Industrie, Lebensmittelindustrie, Feinmechanik, Optik und Elektronik, Herstellungs- und Verarbeitungsbetriebe in der Chemiebranche, Fahrzeugbau und -Aufbereitung, <i>ideal auch als Handtuchrolle</i>

VTT® < Allzwecktuch / Kosmetiktuch >

Material:	100 % Zellstoff, 2lagig, ca. 2 x 16 g/m ² , weiß
Eigenschaften:	sehr saugfähig, fusselarm
Einsatzbereich:	Feintechnik, Labor



VTT® - Airlaidtücher



VTT® < TOP PLUS >

Material:	100 % Zellstoff-Vlies, weiß, sauerstoffgebleicht, siliconfrei, ca.85 gr/m ²
Eigenschaften:	extrem saugfähig, robust, mehrfach verwendbar, textilähnlich, sterilisierbar; im trockenen und nassen Zustand abriebfest, <i>Kann unbedenklich mit Lebensmitteln in Berührung gebracht werden</i>
Einsatzbereich:	Lebensmittelproduktion, Optik, Elektronik, Kfz-Bereich, Motorenbau, medizinische und kosmetische Bereiche, spanabhebende Industrie, Kunststoff-Verarbeitung
Formate:	Rolle mit 500 Abrissen ca. 38 x 40 cm Rolle mit 700 Abrissen ca. 30 x 38 cm Karton mit 500 Tüchern ca. 38 x 40 cm Karton mit 700 Tüchern ca. 30 x 38 cm

VTT® < BIG PLUS >

Material:	gleiche Qualität und Eigenschaften wie VTT < TOP PLUS >
Großformat:	10 kg-Karton mit ca. 510 Tüchern, 40 x 58 cm – extra großes Tuch

VTT® < EXTRA II >

Material:	Airlaid-Tuch aus 100 % Zellstoffvlies, ca. 80 gr/m ² , siliconfrei
Eigenschaften:	weich, saugstark, fusselarm, lösungsmittelbeständig, nassfest, mehrfach verwendbar, textilähnlich, lebensmittelunbedenklich,
Einsatzbereich:	Lebensmittelindustrie, Elektronik-Industrie, Feinmechanische Betriebe, Optische Industrie, Wartungs- und Montagefirmen, KFZ-Industrie, Krankenhaus- und Pflegebereich
Format:	Rolle mit 500 Abrissen ca. 27 x 38 cm Karton mit 500 Tüchern ca. 30 x 38 cm

VTT® - Viscosetücher



VTT® < VISCO >

Material:	100 % Natur-Viskose-Fasern (Reyon), bindemittel- und chemikalienfrei, ca. 75 gr/m ²
Eigenschaften:	sehr robust, überdurchschnittliche Sauggeschwindigkeit, hoch saugfähig, mehrfach verwendbar, hohe Widerstandsfestigkeit, nassfest; gute Schmutzaufnahme durch Wabenstruktur
Einsatzbereich:	Eignung für sensible Bereiche, wie z.B. in Lackierereien und Druckereien, KFZ-Betriebe, Kunststoff- und Möbelindustrie, Feinmechanik, Gebäudereinigung, Großküchen
Format:	Rolle mit 400 Abrissen 39 x 38 cm / Karton mit 400 Tüchern 39 x 38 cm Rolle mit 400 Abrissen 29 x 38 cm / Karton mit 400 Tüchern 29 x 38 cm

VTT® < SUPER SOFT >

Material:	80 % Zellstoff (Viscose), verstärkt durch Polyester (20 %), 65 g/m ² , weiss, bindemittel- und silikonfrei
Eigenschaften:	sehr widerstands- und saugfähig, superweiche Struktur zur Reinigung sämtlicher Werkstoffe, fusselarm, lösungsmittelbeständig, ideal zum Polieren empfindlichster Oberflächen
Einsatzbereiche:	Metallbearbeitende Industrie, Lackierereien, Optik, Feinmechanik, Pharmaproduktion, Eignung selbst für sensible Bereiche
Format:	Rolle mit 500 Abrissen 30 x 38 cm / Karton mit 600 Tüchern 36 x 38 cm

VTT® < HYDRO PLUS >

Material:	Wischtuch aus 100 % Zellwolle, bindemittel- und chemikalienfrei, wasserstrahlverfestigt
Eigenschaften:	weiches, robustes, textiles Universalwischtuch mit ausgezeichneten Poliereigenschaften, trocken und nass verwendbar, hoch saugfähig, überdurchschnittliche Sauggeschwindigkeit, mehrfach verwendbar, hohe Widerstandsfestigkeit, auswasch- und auswringbar. lösungsmittelbeständig, silikonfrei, <i>lebensmittelunbedenklich</i>
Einsatzbereich:	Pharma- und Lebensmittelindustrie, Feinmechanik, Eignung für sensible Bereiche, wie z.B. in Lackierereien und Druckereien, Kunststoff- und Möbelindustrie, Großküchen
Format:	Karton mit 700 Tüchern 50 x 38 cm

VTT® - fusselfreie Tücher



VTT® < SONTARA >

Material:	55 % Zellstoff, 45 % Polyester, 75 g/m ² , blau, mit glatter Oberflächenstruktur, bindemittel-, chemikalien- und silikonfrei
Eigenschaften:	sehr widerstands- und saugfähig, homogene Struktur zur Reinigung empfindlicher Oberflächen, absolut fusselfrei, lösungsmittelbeständig
Einsatzgebiete:	Optik, Feinmechanik, Pharmaproduktion, Grafik, Industrie, Kunststoff-Verarbeitung, Eignung selbst für sensible Bereiche wie Reinraum (auf Anfrage)
Formate:	Karton mit 600 Tüchern 30 x 38 cm Rolle mit 500 Abrissen 27 x 38 cm

VTT® < SONTARA PrC >

Material:	48 % Zellstoff, 52 % Polyester, 80 g/m ² , blau, mit feiner Lochstruktur, bindemittel-, chemikalien- und silikonfrei
Eigenschaften:	sehr widerstands- und saugfähig, exzellente Schmutzaufnahme durch Wabenstruktur, absolut fusselfrei, lösungsmittelbeständig
Einsatzgebiete:	Druckerei, Optik, Feinmechanik, Pharmaproduktion, Grafik, Eignung selbst für sensible Bereiche wie Reinraum (auf Anfrage)
Formate:	Karton mit 300 Tüchern 32,5 x 42 cm Rolle mit 500 Abrisse 32,5 x 42 cm

VTT® < SOFTEX >

Material:	Zellstoffvlies, ca. 85 gr/m ²
Eigenschaften:	lösungsmittelbeständig*, fusselfrei (auch in Verbindung mit Lösungsmittel wie z.B. Benzin, Terpentin, Nitroverdünnung, Isopropanol, Athylacetat und handelsüblichen Siliconentferner), weich; nassreißfest, d.h. geeignet für oberflächenempfindliche Teile, außerordentlich saugstark (bis zum 5-fachen des Eigengewichtes), mehrfach verwendbar
Einsatzbereich:	Graphische Industrie, Druckereien, KFZ-Branche, Fahrzeug- und Industrielackierbetriebe, Elektronische Industrie, Krankenhaus- und Pflegebereich, Lebensmittelindustrie
Format:	Karton mit 1008 Tüchern, 31 x 38 cm Rolle mit 750 Abrissen 30 x 35 cm

VTT® - Spezialwischtücher



VTT® < POLY >

Material:	55 % Zellstoff, 45 % Polyester, 1lagig, ca. 52 g/m ² , flächengeprägt, hochweiß
Eigenschaften:	Fasertuch zur Schmutz- und Fleckentfernung mit Wasser oder Lösungsmittel, zur Endbearbeitung oder Polieren saugfähig, weich, abriebfest, reißfest, lösungsmittelbeständig, fusselfrei
Einsatzbereich:	Lebensmittelindustrie, Elektronik-, Metall- u. Kunststoffindustrie, Lackierwesen - als Box: ideal zur Montage im Außendienst, handliche VE an jedem Einsatzort z.B. Werkbank, Maschinen, im Fahrzeug,
Format:	Rolle mit 800 Abrissen 32,5 x 36,5 cm / Karton mit 10 Boxen zu je 75 Tüchern 32,5 x 43 cm



VTT® < IMPREX >

Material:	100 % PP-Vlies, blau, 75 g/m ²
Eigenschaften:	zur Nass- und Trockenreinigung, gerippte Oberflächenstruktur für hohe Schmutzaufnahme, hohe Widerstandsfestigkeit, auswring-, wiederverwendbar, extrem lösungsmittelbeständig,
Einsatzbereich:	Druckereien, graphische Industrie, , Feinmechanik, Optik und Elektronik, Herstellungs- und Verarbeitungsbetriebe in der Chemiebranche, Lebensmittelindustrie,
Format:	Rolle mit 500 Abrissen 32 x 38 cm / Karton mit 420 Tüchern 40 x 42 cm

VTT® < Staubfix >

Material:	Baumwollmullgewebe mit ca. 48 % Alkydharzen, silicon- und wachsfrei
Eigenschaften:	- Staub wird durch die lockeren Lagen des Tuches ins Innere aufgenommen und dort festgehalten - gefaltet (bis zu 16fach) oder auseinandergefaltet verwendbar - mit allen Lackmaterialien verträglich
Einsatzbereich:	Lackierereien, Autoindustrie, Elektronik, Feinmechanische Betriebe, Druckereien, Optische Industrie, uvm.
Format:	Karton zu 20 x 5 Tüchern 80 x 50 cm

VTT® - waschbare Tücher



VTT® < PRIMA > Microfasertuch

Material:	50 % Polyamid + 50 % Polyester - durch Wasserstrahltechnik verfestigt, dadurch erfolgt eine Aufspaltung der groben Fasern in 'Micro-Fasern'. Waschbar bis 95°C (ohne Weichspüler), sterilisierbar, fusselfrei
Eigenschaften:	Dringt in feinste Poren von glatten und porösen Oberflächen ein, nimmt selbst kleinste Partikel von Schmutz u. Fett auf - ohne zusätzliche Reinigungsmittel und Chemikalien - . Nebelfeucht wird hartnäckigste Verschmutzung beseitigt Trocken laden sie sich statisch auf, ziehen somit den Schmutz an und halten ihn fest. Feuchtigkeit wird schnell und streifenfrei absorbiert.
Einsatzbereich:	Metall-, Glas- u. Möbel-Industrie, Elektronik, Computerherstellung u.-reinigung, Optik, Lackierereien, Finishing nach Poliervorgängen
Format:	PE-Beutel zu 10 Tüchern 30 x 38 cm / PE-Beutel zu 10 Tüchern 40 x 38 cm

VTT® < FS Towel >

Material:	70 % Viskose, 30 % Polyester, ca 80 g/m ²
Eigenschaften:	ideal zur Nassreinigung, saugstark, waschbar bis 95°C, hohe Schmutzaufnahme durch Waben-Struktur; lebensmittelunbedenklich
Einsatzbereich:	Grossküchen, Kantinen, Krankenhaus- und Pflegebereich, Lebensmittel-, Pharmaindustrie, Labors, Chemie.
Format:	Karton zu 150 Tüchern 50 x 38 cm – grün, weiß, rot, blau oder gelb

VTT® < Wischtuch >

Material:	85 % Viscose , 15 % Polypropylen, ca. 120 gr/m ²
Eigenschaften:	robust und wirtschaftlich, mehrfach verwendbar, waschbar
Einsatzbereich:	Wisch- und Staubtuch für Nass- und Trockeneinsatz in Küchen, Kantinen, Industrie- und Werkstattbetrieben
Einsatzbereich:	Pack zu 10 kg – Tuchgröße 40 x 40 cm

VTT® - Textiltücher



VTT® < TRIKOT >

Material:	- saugfähige Trikotware, da vielfach gewaschene Alttextilien, größtenteils Baumwolle, weiß oder farblich sortiert
Eigenschaften:	- sehr saugstark und weich - ideal zu Wischen u. Putzen überall dort, wo große Schmutzmengen anfallen und hohe Saugfähigkeit gefordert ist
Einsatzbereich:	alle Industriebereiche (Metall-, Maschinen-, Kunststoffbau, Lackierereien, Feinmechanik, Wartungs- u. Montagefirmen, KFZ- Industrie, etc.)
Format:	PE-Beutel zu 10 kg

VTT® < NADELVLIES >

Material:	Nadelvliesstuch aus Alttextilien, meliert
Eigenschaften:	robust und wirtschaftlich als Alternative zum herkömmlichen Putzlappen
Einsatzbereich:	Schwerindustrie, Maschinenfabriken, KFZ-Branche, geeignet für grobe Schmutzarbeiten
Format:	PE-Beutel zu 10 kg – Tuchgröße 40 x 40 cm

Waschraumhygiene



WC-Papier

- Art.-Nr. GR11 - Krepp, 1lg., Pack zu 64 Rollen á 400 Blatt
- Art.-Nr. GR22 - Recycling-Tissue, 2lg., Pack zu 64 Rollen á 250 Blatt
- Art.-Nr. GR30 - Zellstoff-Tissue, 3lg., Pack zu 72 Rollen á 250 Blatt
- Art.-Nr. GR32 - Recycling-Tissue, 3lg., Pack zu 48 Rollen á 200 Blatt



Falthandtücher

VTT® < C > Falthandtücher (Lagenfaltung)

- Art.-Nr. FT12 – Krepp grau, 1lg. - 25 x 33 cm - Karton á 3.650 Tücher
- Art.-Nr. FT16 - Krepp grau, 1lg. - 25 x 50 cm - Karton á 2.400 Tücher
- Art.-Nr. FT20 – Tissue weiss, 2lg. - 23 x 33 cm - Karton á 2880 Tücher

VTT® < Z > Falthandtücher (Endlosfaltung)

- Art.-Nr. GT12 - grau Krepp, 1lg. - 25 x 23 cm - Karton á 5.000 Tücher
- Art.-Nr. GT23 - weiss Tissue, 2lg. - 24 x 21 cm - Karton á 3.150 Tücher

- Art.-Nr. GX56 - **Falthandtuchspender**- Metall, weiss lackiert



VTT® < SOFT-TISSUE > Handtuchrolle, weiss

Recycling-Zellstoff, sauerstoffgebleicht, 2 Lagen á 18,5 gr/m², lagenverklebt

- Art.-Nr. WR24 - Rolle mit 425 Abrissen zu 38 cm, 22 cm breit
- Art.-Nr. GX53 - **Handtuchspender**, Kunststoff



VTT® < OLIVIA F. > classic soft Waschemulsion

Milde Cremeseife für normale Verschmutzungen

- Art.-Nr. FG60 - VTT® < OLIVIA F. > Seife - Kanister zu 5ltr.
- Art.-Nr. GX55 - **Metall-Seifenspender**, mit Nachfüllflasche
- Art.-Nr. FG61 - VTT® < OLIVIA F. > Kartusche 950 ml f. CWS-Spender
- Art.-Nr. FG62 - VTT® < OLIVIA F. > Kartusche 500 ml f. CWS-Spender



VTT® < OLIVIA F. > forte Handwaschpaste

Äußerst wirksame Handreinigungspaste

- Art.-Nr. FG53 - VTT® < OLIVIA F. > Handwaschpaste 5 kg Eimer
- Art.-Nr. FG54 - VTT® < OLIVIA F. > Handwaschpaste 10 kg Eimer
- Art.-Nr. GX57 – **Pastenspender** mit Schraube
- Art.-Nr. GX58 – **Pastenspender** mit Hebel



diverse Artikel

- Art.-Nr. GX54 - **Falthandtuch-Abfallkorb** weiss lackiert, klappbar

viele andere Artikel wie Hygienebeutel, Müllbeutel, etc. auf Anfrage

Reinigungsmittel

<p>CHRISAL® Economic Reinigungs- u. Entfettungskonzentrat</p> <p>Eigen schaften CHRISAL® Economic ist ein konzentrierter alkalischer Reiniger auf Wasserbasis. Wirkt intensiv bei starken Verschmutzungen aller Art. CHRISAL® Economic beseitigt hartnäckige Verschmutzungen, sowie Öle, Fette und Lebensmittelrückstände. CHRISAL® Economic beseitigt unangenehme Gerüche dauerhaft.</p> <p>Einsatz bereiche Gebäudereinigung, Hotels, Restaurants, Gaststätten, Lebensmittelverarbeitendes Gewerbe, Küchen, Industrie- und Kfz-Bereiche</p> <p>Besonder heiten CHRISAL® Economic ist vollständig biologisch abbaubar, phosphatfrei, lösungsmittelfrei, nicht brennbar und nicht toxisch. CHRISAL® Economic ist vollkommen sicher für alle abwaschbaren Oberflächen.</p> <p>Anwen dung CHRISAL® Economic nach Verdünnungsliste mischen. Die zu reinigende Oberfläche unter Verwendung einer Sprühflasche - von unten nach oben - einnebeln. Alternativ kann auch ein Schwamm oder feuchtes Tuch verwendet werden. Bei starker Verschmutzung empfiehlt es sich, das anwendungsfertige Reinigungsmittel warm zu verwenden und kurz einwirken zu lassen. Mit klarem Wasser abspülen und/oder mit einem gut wasseraufnehmenden Tuch nachwischen.</p> <p>Lieferbare Gebinde Art.Nr. FG10 – Kanister zu 10 Ltr. Art.Nr. FG11 – Kanister zu 5 Ltr. Art.Nr. FG14 – Kanister zu 25 Ltr.</p>	<p>CHRISAL® Entkalker Entkalker u. Sanitärreiniger</p> <p>Eigen schaften CHRISAL® Entkalker besitzt sehr hohe Reinigungskraft. Greift säurefeste Oberflächen nicht an. Wirkt kraftvoll bei Kalkablagerungen und Wasserflecken. CHRISAL® Entkalker hinterlässt frischen Minzduft und einen strahlenden Glanz. Neutralisiert üble Gerüche</p> <p>Einsatz bereiche CHRISAL® Entkalker für die Bereiche Sanitär u. Küche: Armaturen, Bäder, Duschen, Wand- u. Deckenfliesen, Spül- u. Waschbecken, Waschhallen, Industrie- und Kfz-Bereiche.</p> <p>Besonder heiten CHRISAL® Entkalker ist vollständig biologisch abbaubar, phosphatfrei, lösungsmittelfrei, nicht brennbar und nicht toxisch.</p> <p>Anwen dung CHRISAL® Entkalker mit Schwamm, feuchtem Tuch oder Sprühflasche unverdünnt auf die zu reinigende Oberfläche auftragen. Bei starker Verschmutzung empfiehlt es sich, den Reiniger einwirken zu lassen. Mit klarem Wasser abspülen und mit einem gut wasseraufnehmenden Tuch nachwischen.</p> <p>Lieferbare Gebinde Art.Nr. FG20 – Kanister zu 10 Ltr. Art.Nr. FG21 – Kanister zu 5 Ltr.</p>
<p>CHRISAL® Glasreiniger</p> <p>Eigen schaften CHRISAL® Glasreiniger hohe Schmutzlösekraft, trocknet schnell und streifenfrei. CHRISAL® Glasreiniger verzögert Wiederverschmutzung</p> <p>Einsatz bereiche CHRISAL® Glasreiniger ist ein materialschonender Glasreiniger mit ausgezeichneter Netzwerkeffizienz, intensiver Reinigungskraft und streifenfreier Abtrocknung für Fenster, Spiegel, hochglanzpolierte Flächen etc.</p> <p>Besonder heiten CHRISAL® Glasreiniger ist vollständig biologisch abbaubar, phosphatfrei, lösungsmittelfrei, nicht brennbar, nicht toxisch und alkoholfrei</p> <p>Anwen dung CHRISAL® Glasreiniger unverdünnt und sparsam aufsprühen, mit einem trockenen Tuch abwischen (z. B. VTT < SONTARA, POLY, etc. >)</p> <p>Lieferbare Gebinde Art.Nr. FG40 – Kanister zu 10 Ltr. Art.Nr. FG41 – Kanister zu 5 Ltr.</p>	<p>CHRISAL® Bodenglanz</p> <p>Eigen schaften CHRISAL® Bodenglanzreiniger sparsam in der Anwendung. CHRISAL® Bodenglanzreiniger beseitigt mühelos Verschmutzungen und hinterlässt einen <i>matten Seidenglanz</i>.</p> <p>Einsatz bereiche CHRISAL® Bodenglanzreiniger ist geeignet z.B. für Linoleum, PVC, Laminat, Marmor, Fliesen, Parkett, etc. CHRISAL® Bodenglanzreiniger geeignet für normale Unterhalts- und Zwischenreinigung bei hoher Quadratmeterleistung mit bestem optischem Ergebnis.</p> <p>Besonder heiten CHRISAL® Bodenglanzreiniger ist vollständig biologisch abbaubar, phosphatfrei, lösungsmittelfrei, nicht brennbar und nicht toxisch.</p> <p>Anwen dung CHRISAL® Bodenglanzreiniger je nach Verschmutzung 10 – 20 ml (1-2 Spritzer) auf 4 Liter Wasser geben und die Flächen wischen.</p> <p>Lieferbare Gebinde Art.Nr. FG30 – Kanister zu 10 Ltr. Art.Nr. FG31 – Kanister zu 5 Ltr.</p>

Arbeitsschutz

Kopfschutzhaube		Overall	
	PP-Vlies Viscose		TYVEK POLIGARD
<p>VTT® < PP-Vlieshaube ></p> <ul style="list-style-type: none"> ○ PP-Vlies, Clip, mit Gummiband, ultraschallgeschweisst, weiss, Karton à 1000 Stück, in Größen S, L, XXL ○ PP-Vlies, mit Schild, Gummiband, weiss, Karton à 1000 Stück, Einheitsgröße ○ PP-Vlies, mit Metall-Detektorstreifen, Gummiband, blau, Karton à 1000 Stück, Einheitsgröße <p>VTT® < Viscose-Haube > weiss</p> <ul style="list-style-type: none"> ○ Viscose-Vlies, partikel- u. fusselfrei, eingenähtes Elasticband, Karton à 1000 Stück, in Größen 48 cm u. 55 cm 		<p>VTT® < TYVEK > Overall</p> <ul style="list-style-type: none"> ○ TYVEK - Olefin-Spinnvlies aus Polyethylen, weiss, genäht oder geschweißt, sprühdicht, partikeldicht, je nach Anforderungsprofil (z. B. mit Kapuze, Boots usw.) Karton à 25 Stück, Größen S – XXL <p>VTT® < Poligard > Overall</p> <ul style="list-style-type: none"> ○ Overall aus Polypropylen 50/70 g/m², weiss, je nach Anforderungsprofil (z. B. mit oder ohne Kapuze) Karton à 20 Stück, Größen S – XXL 	
Überschuhe		Kittel	
	PE PP-Vlies auch rutschhemmend		PP-Vlies für Besucher + Produktion
<p>Überschuh CPE blau</p> <ul style="list-style-type: none"> ○ PE, Gummiband an Fesseln, Karton à 2000 Stk. <p>Überschuh PP-Vlies weiss</p> <ul style="list-style-type: none"> ○ Polypropylen-Vlies 40g, Gummiband an Fesseln, Karton à 2000 Stk. <p>Überschuh PP-Vlies mit rutschhemmender Sohle</p> <ul style="list-style-type: none"> ○ Polypropylen-Vlies / PE-Sohle, Gummiband an Fesseln, Karton à 400 Stk. 		<p>VTT® < Poligard > Kittel</p> <ul style="list-style-type: none"> ○ Kittel aus Polypropylen 30/50 g/m², weiss, mit Hemdkragen, 2 Taschen, Gummizug a. Handgelenk, Druckknopfverschluss, Karton à 50 Stück, Größen S – XXL ○ auch ohne Taschen u. div. anderen Ausführungen lieferbar <p>VTT® < Besucherset ></p> <ul style="list-style-type: none"> ○ Kittel w. o.+ Kopfschutzhaube + Überschuhe 	
Mundschutzmaske		Sonstiges	
	Vlies 3lg.		Spendersysteme + div.
<ul style="list-style-type: none"> ○ Vlies 3lg., mit Ohrenschlaufen, Karton à 500 Stk. ○ Papier 2lg., Karton à 1000 Stk. 		<p>Spendersysteme</p> <ul style="list-style-type: none"> ○ Acrylglas-Spender für Kopfschutzhauben <p style="text-align: right;">u. v. m.</p>	
<p>Gerne helfen wir Ihnen Ihr Arbeitsschutz-Problem zu lösen.</p>			

VTT

Heben & Zurren



VTT Industriebedarf GmbH

Almweg 28b
77933 Lahr

Tel. +49 (0) 7821 940 40
Fax +49 (0) 7821 940 419

lahr@vtt-group.com
www.vtt-group.com